

МИНИСТЕРСТВО ДОРОЖНОГО ХОЗЯЙСТВА И ТРАНСПОРТА СТАВРОПОЛЬСКОГО КРАЯ

ПРИКАЗ

«18» декабря 2017 г.

г. Ставрополь

№ 149-о/д

Об утверждении административного регламента предоставления министерством дорожного хозяйства и транспорта Ставропольского края государственной услуги «Выдача специального разрешения на движение по автомобильным дорогам тяжеловесного и (или) крупногабаритного транспортного средства, если маршрут, часть маршрута тяжеловесного и (или) крупногабаритного транспортного средства проходят по автомобильным дорогам регионального или межмуниципального значения, участкам таких автомобильных дорог, по автомобильным дорогам местного значения, расположенным на территориях двух и более муниципальных образований (муниципальных районов, городских округов) Ставропольского края, при условии, что маршрут такого транспортного средства проходит в границах территории Ставропольского края и указанные маршрут, часть маршрута не проходят по автомобильным дорогам федерального значения, участкам таких автомобильных дорог»

В соответствии с Федеральным законом «Об организации предоставления государственных и муниципальных услуг», Порядком разработки и утверждения органами исполнительной власти Ставропольского края административных регламентов предоставления государственных услуг, утвержденным постановлением Правительства Ставропольского края от 25 июля 2011 г. № 295-п, на основании постановления Губернатора Ставропольского края от 28 августа 2017 г. № 428 «О некоторых мерах по совершенствованию государственного управления в Ставропольском крае», постановления Правительства Ставропольского края от 04 сентября 2017 г. № 352-п «Об утверждении Положения о министерстве дорожного хозяйства и транспорта Ставропольского края и признании утратившими силу отдельных постановлений Правительства Ставропольского края»

ПРИКАЗЫВАЮ:

1. Утвердить прилагаемый Административный регламент предоставления министерством дорожного хозяйства и транспорта Ставропольского края государственной услуги «Выдача специального разрешения на движение по автомобильным дорогам тяжеловесного и (или) крупногабаритного транспортного средства, если маршрут, часть маршрута тяжеловесного и (или) крупногабаритного транспортного средства проходят по автомобильным дорогам регионального или межмуниципального значения, участкам таких автомобильных дорог, по автомобильным дорогам местного значения, расположенным на территориях двух и более муниципальных образований (муниципальных районов, городских округов) Ставропольского края, при условии, что маршрут такого транспортного средства проходит в границах территории Ставропольского края и указанные маршрут, часть маршрута не проходят по автомобильным дорогам федерального значения, участкам таких автомобильных дорог».

2. Отделу учета дорог, использования полосы отвода и придорожной полосы:

направить настоящий приказ на государственную регистрацию в органы юстиции для включения в федеральный регистр нормативных правовых актов субъектов Российской Федерации и в прокуратуру Ставропольского края в установленный срок;

осуществить необходимые мероприятия по официальному опубликованию настоящего приказа.

3. Признать утратившими силу:

приказ министерства дорожного хозяйства Ставропольского края от 02 октября 2013 г. № 172-о/д «Об утверждении административного регламента предоставления министерством дорожного хозяйства Ставропольского края государственной услуги «Выдача специального разрешения на движение по автомобильным дорогам транспортного средства, осуществляющего перевозки тяжеловесных и (или) крупногабаритных грузов, в случае если маршрут, часть маршрута указанного транспортного средства проходят по автомобильным дорогам регионального или межмуниципального значения, участкам таких автомобильных дорог, по автомобильным дорогам местного значения, расположенным на территориях двух и более муниципальных образований (муниципальных районов, городских округов), при условии, что маршрут такого транспортного средства проходит в границах Ставропольского края и указанный маршрут, часть маршрута не проходят по автомобильным дорогам федерального значения, участкам таких автомобильных дорог»;

приказ министерства дорожного хозяйства и транспорта Ставропольского края от 03 февраля 2014 г. № 61-о/д «О внесении изменений в приказ министерства дорожного хозяйства Ставропольского края от 02 октября 2013 г. № 172-о/д «Об утверждении административного регламента предоставления министерством дорожного хозяйства Ставропольского края государственной услуги «Выдача специального разрешения на движение по автомобильным дорогам транспортного средства, осуществляющего перевозки тяжеловесных и (или) крупногабаритных грузов, в случае если маршрут, часть маршрута указанного транспортного средства проходят по автомобильным дорогам регионального или межмуниципального значения, участкам таких автомобильных дорог, по автомобильным дорогам местного значения, расположенным на территориях двух и более муниципальных образований (муниципальных районов, городских округов), при условии, что маршрут такого транспортного средства проходит в границах Ставропольского края и указанный маршрут, часть маршрута не проходят по автомобильным дорогам федерального значения, участкам таких автомобильных дорог»;

приказ министерства дорожного хозяйства и транспорта Ставропольского края от 26 марта 2014 г. № 132-о/д «О внесении изменений в Административный регламент предоставления министерством дорожного хозяйства и транспорта Ставропольского края государственной услуги «Выдача специального разрешения на движение по автомобильным дорогам транспортного средства, осуществляющего перевозки тяжеловесных и (или) крупногабаритных грузов, в случае если маршрут, часть маршрута указанного транспортного средства проходят по автомобильным дорогам регионального или межмуниципального значения, участкам таких автомобильных дорог, по автомобильным дорогам местного значения, расположенным на территориях двух и более муниципальных образований (муниципальных районов, городских округов), при условии, что маршрут такого

транспортного средства проходит в границах Ставропольского края и указанный маршрут, часть маршрута не проходят по автомобильным дорогам федерального значения, участкам таких автомобильных дорог», утвержденный приказом министерства дорожного хозяйства и транспорта Ставропольского края от 02 октября 2013 г. № 172-о/д»;

приказ министерства строительства, дорожного хозяйства и транспорта Ставропольского края от 17 августа 2015 г. № 156-о/д «О внесении изменений в приказ министерства дорожного хозяйства и транспорта Ставропольского края от 02 октября 2013 г. № 172-о/д «Об утверждении административного регламента предоставления министерством дорожного хозяйства и транспорта Ставропольского края государственной услуги «Выдача специального разрешения на движение по автомобильным дорогам транспортного средства, осуществляющего перевозки тяжеловесных и (или) крупногабаритных грузов, в случае если маршрут, часть маршрута указанного транспортного средства проходят по автомобильным дорогам регионального или межмуниципального значения, участкам таких автомобильных дорог, по автомобильным дорогам местного значения, расположенным на территориях двух и более муниципальных образований (муниципальных районов, городских округов), при условии, что маршрут такого транспортного средства проходит в границах Ставропольского края и указанный маршрут, часть маршрута не проходят по автомобильным дорогам федерального значения, участкам таких автомобильных дорог»;

приказ министерства строительства, дорожного хозяйства и транспорта Ставропольского края от 10 июня 2016 г. № 205-о/д «О внесении изменений в приказ министерства дорожного хозяйства Ставропольского края от 02 октября 2013 г. № 172-о/д «Об утверждении административного регламента предоставления министерством строительства, дорожного хозяйства и транспорта Ставропольского края государственной услуги «Выдача специального разрешения на движение по автомобильным дорогам транспортного средства, осуществляющего перевозки тяжеловесных и (или) крупногабаритных грузов, в случае если маршрут, часть маршрута указанного транспортного средства проходят по автомобильным дорогам регионального или межмуниципального значения, участкам таких автомобильных дорог, по автомобильным дорогам местного значения, расположенным на территориях двух и более муниципальных образований (муниципальных районов, городских округов), при условии, что маршрут такого транспортного средства проходит в границах Ставропольского края и указанный маршрут, часть маршрута не проходят по автомобильным дорогам федерального значения, участкам таких автомобильных дорог»;

приказ министерства строительства, дорожного хозяйства и транспорта Ставропольского края от 06 сентября 2017 г. № 357-о/д «О внесении изменений в Административный регламент предоставления министерством строительства, дорожного хозяйства и транспорта Ставропольского края государственной услуги «Выдача специального разрешения на движение по автомобильным дорогам тяжеловесного и (или) крупногабаритного транспортного средства, в случае если маршрут, часть маршрута указанного транспортного средства проходят по автомобильным дорогам регионального или межмуниципального значения, участкам таких автомобильных дорог, по автомобильным дорогам местного значения, расположенным на территориях двух и более муниципальных образований (муниципальных районов, городских округов), при условии, что маршрут такого транс-

портного средства проходит в границах Ставропольского края и указанный маршрут, часть маршрута не проходят по автомобильным дорогам федерального значения, участкам таких автомобильных дорог», утвержденный приказом министерства дорожного хозяйства и транспорта Ставропольского края от 02 октября 2013 г. № 172-о/д».

4. Контроль за выполнением настоящего приказа оставляю за собой.

5. Настоящий приказ вступает в силу через 10 дней после дня его официального опубликования.

Заместитель председателя
Правительства Ставропольского края –
министр



Р.Я. Петрашов

УТВЕРЖДЕН

приказом министерства дорожного хозяйства
и транспорта Ставропольского края
от «18» декабря 2017 г. № 149-о/д

АДМИНИСТРАТИВНЫЙ РЕГЛАМЕНТ

предоставления министерством дорожного хозяйства и транспорта Ставропольского края государственной услуги «Выдача специального разрешения на движение по автомобильным дорогам тяжеловесного и (или) крупногабаритного транспортного средства, если маршрут, часть маршрута тяжеловесного и (или) крупногабаритного транспортного средства проходят по автомобильным дорогам регионального или межмуниципального значения, участкам таких автомобильных дорог, по автомобильным дорогам местного значения, расположенным на территориях двух и более муниципальных образований (муниципальных районов, городских округов) Ставропольского края, при условии, что маршрут такого транспортного средства проходит в границах территории Ставропольского края и указанные маршрут, часть маршрута не проходят по автомобильным дорогам федерального значения, участкам таких автомобильных дорог»

I. Общие положения

1. Административный регламент предоставления министерством дорожного хозяйства и транспорта Ставропольского края государственной услуги «Выдача специального разрешения на движение по автомобильным дорогам тяжеловесного и (или) крупногабаритного транспортного средства, если маршрут, часть маршрута тяжеловесного и (или) крупногабаритного транспортного средства проходят по автомобильным дорогам регионального или межмуниципального значения, участкам таких автомобильных дорог, по автомобильным дорогам местного значения, расположенным на территориях двух и более муниципальных образований (муниципальных районов, городских округов) Ставропольского края, при условии, что маршрут такого транспортного средства проходит в границах территории Ставропольского края и указанные маршрут, часть маршрута не проходят по автомобильным дорогам федерального значения, участкам таких автомобильных дорог» (далее соответственно – Административный регламент, министерство, государственная услуга) устанавливает сроки и последовательность административных процедур (действий) министерства, осуществляемых по запросу физического или юридического лица (далее – заявитель) в пределах установленных нормативными правовыми актами Российской Федерации, нормативными правовыми актами Ставропольского края полномочий министерства, в соответствии с требованиями Федерального закона «Об организации предоставления государственных и муниципальных услуг».

Административный регламент также устанавливает порядок взаимодействия между структурными подразделениями министерства, их должностными лицами, порядок взаимодействия министерства с заявителем, иными органами исполнительной власти Ставропольского края, органами местного самоуправления муниципальных образований Ставропольского края, территориальными органами федеральных органов исполнительной власти, учреждениями и организациями при предоставлении государственной услуги.

Круг заявителей

2. Заявителями на предоставление государственной услуги являются физические или юридические лица – владельцы тяжеловесного и (или) крупногабаритного транспортного средства, а также их представители, действующие на основании документов, подтверждающих их полномочия (доверенность, договор), оформленных в соответствии с законодательством Российской Федерации. Заявителями могут быть организации независимо от форм собственности и ведомственной принадлежности и граждане Российской Федерации, лица без гражданства, а также международные организации, иностранные юридические лица и граждане, имеющие соответствующую лицензию и сертифицированный подвижной состав.

Предмет регулирования

3. Предметом регулирования настоящего Административного регламента являются правоотношения, возникающие:

при обращении заявителей в министерство по вопросу реализации права на движение по автомобильным дорогам тяжеловесного и (или) крупногабаритного транспортного средства, если маршрут, часть маршрута тяжеловесного и (или) крупногабаритного транспортного средства проходят по автомобильным дорогам регионального или межмуниципального значения, участкам таких автомобильных дорог, по автомобильным дорогам местного значения, расположенным на территориях двух и более муниципальных образований (муниципальных районов, городских округов) Ставропольского края, при условии, что маршрут такого транспортного средства проходит в границах территории Ставропольского края и указанные маршрут, часть маршрута не проходят по автомобильным дорогам федерального значения, участкам таких автомобильных дорог;

при предоставлении министерством в пределах своей компетенции государственной услуги.

Требования к порядку информирования о предоставлении государственной услуги

4. Место нахождения министерства: г. Ставрополь, ул. Доваторцев, 26.
Телефон приемной министерства (8-8652) 94-14-19, факс (8-8652) 94-14-20.
График работы министерства: понедельник – пятница с 9-00 до 18-00, перерыв с 13-00 до 14-00; суббота, воскресенье – выходные дни.

Продолжительность рабочего дня, непосредственно предшествующего нерабочему праздничному дню, уменьшается на один час.

Почтовый адрес министерства для направления документов и обращений: 355029, г. Ставрополь, ул. Доваторцев, 26.

Информация о месте нахождения и графике работы министерства, а также о порядке предоставления государственной услуги и перечне документов, необходимых для ее получения, размещается:

в информационно-телекоммуникационной сети Интернет на официальном сайте министерства <http://dorogisk.ru>, в федеральной государственной информационной системе «Единый портал государственных и муниципальных услуг

(функций)» <https://www.gosuslugi.ru> и государственной информационной системе Ставропольского края «Портал государственных и муниципальных услуг (функций), предоставляемых (исполняемых) органами исполнительной власти Ставропольского края и органами местного самоуправления муниципальных образований Ставропольского края» <https://26gosuslugi.ru>;

на информационных стендах в министерстве;

в многофункциональных центрах предоставления государственных и муниципальных услуг в Ставропольском крае, перечень которых определен соглашением о взаимодействии между государственным казенным учреждением Ставропольского края «Многофункциональный центр предоставления государственных и муниципальных услуг в Ставропольском крае» и министерством от 30 августа 2013 г. № 8 (далее – Соглашение о взаимодействии) и представлен на официальном сайте министерства в разделе «Государственные услуги» (<http://dorogisk.ru/gosudarstvennye-uslugi/perechen-mfts-v-kotorykh-organizuyetsya-predostavlenie-gosudarstvennykh-uslug-ministerstva-stroitelst/>).

5. Для получения информации о порядке предоставления государственной услуги и сведений о ходе предоставления государственной услуги (далее – информация) заявители обращаются:

1) лично в министерство по адресу г. Ставрополь, ул. Доваторцев, 26 к должностным лицам отдела учета дорог, использования полосы отвода и придорожной полосы министерства (далее – должностное лицо отдела учета дорог);

2) устно по телефону (8-8652) 94-14-34;

3) в письменной форме путем направления почтовых отправлений в министерство по адресу: 355029, г. Ставрополь, ул. Доваторцев, 26;

4) посредством направлений письменных обращений в министерство по факсу по номеру: (8-8652) 94-14-20;

5) в многофункциональные центры предоставления государственных и муниципальных услуг в Ставропольском крае, перечень которых определен Соглашением о взаимодействии (<http://dorogisk.ru/gosudarstvennye-uslugi/predostavlenie-gosudarstvennykh-i-munitsipalnykh-uslug-v-mfts/>);

6) в форме электронного документа:

с использованием электронной почты в министерство по адресу: udhsk@mail.ru;

с использованием информационно-телекоммуникационной сети Интернет путем направления обращений на официальный сайт министерства <http://dorogisk.ru>, в федеральную государственную информационную систему «Единый портал государственных и муниципальных услуг (функций)» <https://www.gosuslugi.ru> и государственную информационную систему Ставропольского края «Портал государственных и муниципальных услуг (функций), предоставляемых (исполняемых) органами исполнительной власти Ставропольского края и органами местного самоуправления муниципальных образований Ставропольского края» <https://26gosuslugi.ru>.

Информация предоставляется бесплатно.

6. Основными требованиями к информированию заявителей о порядке предоставления государственной услуги (далее – информирование) являются: достоверность предоставляемой информации;

четкость изложения информации;
 полнота предоставления информации;
 удобство и доступность получения информации;
 оперативность предоставления информации.

7. Предоставление информации осуществляется в виде:
 индивидуального информирования заявителей;
 публичного информирования заявителей.

Информирование проводится в форме:
 устного информирования;
 письменного информирования.

8. Индивидуальное устное информирование заявителей обеспечивается специалистами отдела учета дорог, лично и по телефону.

9. При индивидуальном устном информировании лично время ожидания заявителя не должно превышать 15 минут.

На индивидуальное устное информирование лично каждого заявителя специалист, ответственный за осуществление информирования, выделяет не более 10 минут.

При индивидуальном устном информировании по телефону ответ на телефонный звонок должностное лицо, ответственное за осуществление информирования, начинает с информации о наименовании органа, в который позвонил гражданин, своей фамилии, имени, отчестве и должности. Время телефонного разговора не должно превышать 10 минут.

При устном обращении заявителя должностное лицо, ответственное за осуществление информирования, дает ответ на поставленные вопросы самостоятельно.

При невозможности должностного лица, ответственного за осуществление информирования и принявшего телефонный звонок, самостоятельно ответить на поставленные вопросы, он предлагает заявителю обратиться за необходимой информацией в письменной форме или в форме электронного документа, либо назначить другое удобное для заявителя время для индивидуального устного информирования, либо переадресовать (перевести) телефонный звонок на другое должностное лицо, либо сообщить телефонный номер, по которому можно получить интересующую заявителя информацию.

Должностное лицо, ответственное за осуществление информирования, должно:

корректно и внимательно относиться к заявителям;

во время телефонного разговора произносить слова четко, избегать «параллельных разговоров» с окружающими людьми и не прерывать разговор по причине поступления звонка по другому телефонному аппарату;

в конце информирования кратко подвести итоги и перечислить меры, которые надо принять заявителю (кто именно, когда и что должен сделать).

Должностное лицо, ответственное за осуществление информирования, не вправе осуществлять информирование заявителей, выходящее за рамки стандартных процедур и условий оказания государственной услуги и влияющее прямо или косвенно на индивидуальное решение заявителя.

10. Индивидуальное письменное информирование заявителей осуществляется путем направления заявителю ответа в письменной форме по почтовому адресу, указанному в обращении заявителя, или в форме электронного документа по адресу электронной почты, указанному в обращении заявителя, в срок, не превышающий 15 календарных дней со дня регистрации такого обращения.

При индивидуальном письменном информировании ответы на письменные обращения заявителей делаются в простой, четкой и понятной форме в письменном виде и должны содержать:

- ответы на поставленные вопросы;
- должность, фамилию и инициалы должностного лица, подписавшего ответ;
- фамилию и инициалы исполнителя;
- номер телефона исполнителя.

11. Публичное информирование заявителей проводится посредством привлечения печатных средств массовой информации, а также путем размещения информационных материалов с использованием информационно-телекоммуникационной сети Интернет на официальном сайте министерства <http://dorogisk.ru>, в федеральной государственной информационной системе «Единый портал государственных и муниципальных услуг (функций)» <https://www.gosuslugi.ru>, государственной информационной системе Ставропольского края «Портал государственных и муниципальных услуг (функций), предоставляемых (исполняемых) органами исполнительной власти Ставропольского края и органами местного самоуправления муниципальных образований Ставропольского края» <https://26gosuslugi.ru>, на информационных стендах, размещаемых в министерстве.

12. В министерстве в местах предоставления государственной услуги, размещаются и поддерживаются в актуальном состоянии следующие информационные материалы:

исчерпывающая информация о порядке предоставления государственной услуги в виде блок-схемы предоставления государственной услуги (далее – блок-схема) (приложение 1 к настоящему Административному регламенту);

извлечения из настоящего Административного регламента (полная версия в информационно-телекоммуникационной сети Интернет на официальном сайте министерства <http://dorogisk.ru>);

номера кабинетов, в которых предоставляется государственная услуга, фамилии, имена, отчества и должности соответствующих должностных лиц;

перечень документов, направляемых заявителем в министерство, и требования к этим документам;

формы документов для заполнения, образцы заполнения документов;

перечень оснований для отказа в предоставлении государственной услуги;

порядок обжалования решений и действий (бездействия) должностных лиц министерства, предоставляющих государственную услугу.

13. В информационно-телекоммуникационной сети Интернет размещаются следующие информационные материалы:

1) на официальном сайте министерства <http://dorogisk.ru>:

полное наименование и полный почтовый адрес министерства;

справочные телефоны, по которым можно получить информацию по ряду предоставления государственной услуги;
адреса электронной почты министерства;
текст настоящего Административного регламента с блок-схемой, отображающей алгоритм прохождения административных процедур;
полная версия информационных материалов, содержащихся на информационных стендах, размещаемых в министерстве в местах предоставления государственной услуги;

2) в федеральной государственной информационной системе «Единый портал государственных и муниципальных услуг (функций)» <https://www.gosuslugi.ru> и государственной информационной системе Ставропольского края «Портал государственных и муниципальных услуг (функций), предоставляемых (исполняемых) органами исполнительной власти Ставропольского края и органами местного самоуправления муниципальных образований Ставропольского края» <https://26gosuslugi.ru>:

полное наименование, полный почтовый адрес и график работы министерства, структурного подразделения министерства, предоставляющего государственную услугу;

справочные телефоны, по которым можно получить информацию по порядку предоставления государственной услуги;

адреса электронной почты;

порядок получения информации заявителем по вопросам предоставления государственной услуги, сведений о результатах предоставления государственной услуги.

II. Стандарт предоставления государственной услуги

Наименование государственной услуги

14. Наименование государственной услуги – выдача специального разрешения на движение по автомобильным дорогам тяжеловесного и (или) крупногабаритного транспортного средства, если маршрут, часть маршрута тяжеловесного и (или) крупногабаритного транспортного средства проходят по автомобильным дорогам регионального или межмуниципального значения, участкам таких автомобильных дорог, по автомобильным дорогам местного значения, расположенным на территориях двух и более муниципальных образований (муниципальных районов, городских округов) Ставропольского края, при условии, что маршрут такого транспортного средства проходит в границах территории Ставропольского края и указанные маршрут, часть маршрута не проходят по автомобильным дорогам федерального значения, участкам таких автомобильных дорог.

Наименование органа исполнительной власти края, предоставляющего государственную услугу, а также наименования всех иных организаций, участвующих в предоставлении государственной услуги, обращение в которые необходимо для предоставления государственной услуги

15. Государственная услуга предоставляется министерством дорожного хозяйства и транспорта Ставропольского края. Ответственным за предоставление

государственной услуги является отдел учета дорог, использования полосы вода и придорожной полосы (далее – отдел учета дорог).

В ходе предоставления государственной услуги министерство:

осуществляет согласование движения тяжеловесного и (или) крупногабаритного транспортного средства с владельцами автомобильных дорог, по которым проходит такой маршрут, а также с органами управления Государственной инспекции безопасности дорожного движения Министерства внутренних дел Российской Федерации;

взаимодействует с Федеральной налоговой службой Российской Федерации в целях получения информации о государственной регистрации заявителя в качестве индивидуального предпринимателя или юридического лица, зарегистрированных на территории Российской Федерации, а также с управлением Федерального казначейства по Ставропольскому краю в целях получения информации об уплате заявителем государственной пошлины.

В части исполнения административных процедур приема и регистрации документов, а также предоставления в установленном порядке информации заявителю и обеспечения доступа заявителя к сведениям о государственной услуге, в предоставлении государственной услуги могут участвовать многофункциональные центры предоставления государственных и муниципальных услуг (далее – МФЦ), перечень которых определен соглашением о взаимодействии между государственным казенным учреждением Ставропольского края «Многофункциональный центр предоставления государственных и муниципальных услуг в Ставропольском крае» и министерством.

16. При предоставлении государственной услуги запрещается требовать от заявителя осуществления действий, в том числе согласований, необходимых для получения государственной услуги и связанных с обращением в иные организации, участвующие в предоставлении государственной услуги, за исключением получения услуг, включенных в перечень услуг, которые являются необходимыми и обязательными для предоставления органами исполнительной власти Ставропольского края государственных услуг, утверждаемый правовым актом Правительства Ставропольского края.

Результат предоставления государственной услуги

17. Результатом предоставления государственной услуги является:

выдача специального разрешения на движение по автомобильным дорогам Ставропольского края тяжеловесного и (или) крупногабаритного транспортного средства (далее – специальное разрешение);

отказ в предоставлении государственной услуги с направлением заявителю уведомления об отказе в предоставлении государственной услуги с указанием причин отказа.

18. Специальное разрешение согласно образцу (приложение 2 к настоящему Административному регламенту) выдается владельцу транспортного средства или его представителю на одну поездку или на несколько поездок (не более десяти) транспортного средства по определенному маршруту с аналогичным грузом, имеющим одинаковую характеристику (наименование, габариты, масса).

Специальное разрешение выдается на срок до трех месяцев.

Срок предоставления государственной услуги, в том числе с учетом необходимости обращения в иные организации, участвующие в предоставлении государственной услуги, срок приостановления предоставления государственной услуги в случае, если возможность приостановления предусмотрена нормативными правовыми актами Российской Федерации, нормативными правовыми актами Ставропольского края, сроки выдачи (направления) документов, являющихся результатом предоставления государственной услуги

19. Специальное разрешение выдается в срок:

не превышающий 11 рабочих дней с даты регистрации заявления – в случае, если требуется согласование только владельцев автомобильных дорог, и при наличии соответствующих согласований;

не превышающий 15 рабочих дней с даты регистрации заявления – в случае необходимости согласования маршрута транспортного средства с органами управления Государственной инспекции безопасности дорожного движения Министерства внутренних дел Российской Федерации (далее – Госавтоинспекция).

Указанные сроки выдачи специального разрешения учитывают необходимость обращения министерства в иные организации, участвующие в предоставлении государственной услуги, а также срок выполнения административной процедуры формирования и направления межведомственных запросов, указанный в пункте 61 настоящего Административного регламента, и сроки подготовки и направления ответа на межведомственный запрос с использованием межведомственного информационного взаимодействия, определенные частью 3 статьи 7.2 Федерального закона от 27.07.2010 г. № 210-ФЗ «Об организации предоставления государственных и муниципальных услуг».

В случае если для осуществления движения по автомобильным дорогам тяжеловесного и (или) крупногабаритного транспортного средства требуется оценка технического состояния автомобильных дорог, их укрепление или принятие специальных мер по обустройству автомобильных дорог, их участков, а также пересекающих автомобильную дорогу сооружений и инженерных коммуникаций, срок выдачи специального разрешения увеличивается на срок проведения указанных мероприятий.

В случае отсутствия возможности использования факсимильной связи, федеральной государственной информационной системы «Единый портал государственных и муниципальных услуг (функций)» <https://www.gosuslugi.ru> и (или) государственной информационной системы Ставропольского края «Портал государственных и муниципальных услуг (функций), предоставляемых (исполняемых) органами исполнительной власти Ставропольского края и органами местного самоуправления муниципальных образований Ставропольского края» <https://26gosuslugi.ru>, а также единой системы межведомственного электронного взаимодействия срок выдачи специального разрешения увеличивается на срок доставки документов Почтой России.

Контрольные сроки пересылки письменной корреспонденции Почтой России утверждены постановлением Правительства РФ от 24 марта 2006 г. № 160 «Об утверждении нормативов частоты сбора из почтовых ящиков, обмена, перевозки и доставки письменной корреспонденции, а также контрольных сроков пе-

рсылки письменной корреспонденции».

20. По постоянному маршруту движения тяжеловесного и (или) крупногабаритного транспортного средства, установленному в соответствии с частью 7 статьи 31 Федерального закона от 8 ноября 2007 г. № 257-ФЗ «Об автомобильных дорогах и о дорожной деятельности в Российской Федерации и о внесении изменений в отдельные законодательные акты Российской Федерации», выдача специального разрешения на движение крупногабаритного транспортного средства по такому маршруту осуществляется: в срок не более трех рабочих дней со дня согласования Госавтоинспекцией, тяжеловесного транспортного средства – не более трех рабочих дней со дня предоставления документа, подтверждающего оплату возмещения вреда.

21. Заявления по экстренному пропуску по автомобильным дорогам тяжеловесного и (или) крупногабаритного транспортного средства, направляемых для ликвидации последствий чрезвычайных ситуаций, рассматриваются министерством в оперативном порядке в течение одного рабочего дня с возможностью осуществления оплаты государственной пошлины за выдачу специального разрешения, платежей за возмещение вреда, причиняемого тяжеловесными транспортными средствами автомобильным дорогам, после выдачи специального разрешения.

Перечень нормативных правовых актов Российской Федерации и
нормативных правовых актов Ставропольского края, регулирующих
предоставление государственной услуги

22. Предоставление государственной услуги осуществляется в соответствии со следующими нормативными правовыми актами:

Федеральным законом от 10 декабря 1995 года № 196-ФЗ «О безопасности дорожного движения» («Собрание законодательства Российской Федерации», 11.12.1995, № 50, ст. 4873, «Российская газета», № 245, 26.12.1995);

Федеральным законом от 05 августа 2000 года № 117-ФЗ «Налоговый кодекс Российской Федерации (часть вторая)» («Собрание законодательства Российской Федерации», 07.08.2000, № 32, ст. 3340, «Парламентская газета», № 151-152, 10.08.2000);

Федеральным законом от 02 мая 2006 года № 59-ФЗ «О порядке рассмотрения обращений граждан Российской Федерации» («Собрание законодательства Российской Федерации», 08.05.2006, № 19, ст. 2060, «Российская газета», № 95, 05.05.2006, «Парламентская газета», № 70-71, 11.05.2006);

Федеральным законом от 08 ноября 2007 года № 257-ФЗ «Об автомобильных дорогах и о дорожной деятельности в Российской Федерации и о внесении изменений в отдельные законодательные акты Российской Федерации» («Собрание законодательства Российской Федерации», 12.11.2007, № 46, ст. 5553, «Российская газета», № 254, 14.11.2007, «Парламентская газета», № 156-157, 14.11.2007);

Федеральным законом от 27 июля 2010 года № 210-ФЗ «Об организации предоставления государственных и муниципальных услуг» («Собрание законодательства Российской Федерации», 02.08.2010, № 31, ст. 4179, «Российская газета», № 168, 30.07.2010);

Федеральным законом от 06 апреля 2011 года № 63-ФЗ «Об электронной подписи» («Собрание законодательства Российской Федерации», 11.04.2011, № 15, ст. 2036, «Парламентская газета», № 17, 08-14.04.2011, «Российская газета», № 75, 08.04.2011);

постановлением Правительства Российской Федерации от 16 ноября 2009 г. № 934 «О возмещении вреда, причиняемого транспортными средствами, осуществляющими перевозки тяжеловесных грузов по автомобильным дорогам Российской Федерации» («Собрание законодательства Российской Федерации», 23.11.2009, № 47, ст. 5673, «Российская газета», № 222, 24.11.2009);

постановлением Правительства Российской Федерации от 07 июля 2011 г. № 553 «О порядке оформления и представления заявлений и иных документов, необходимых для предоставления государственных и (или) муниципальных услуг, в форме электронных документов» («Собрание законодательства Российской Федерации», 18.07.2011, № 29, ст. 4479);

постановлением Правительства Российской Федерации от 25 июня 2012 г. № 634 «О видах электронной подписи, использование которых допускается при обращении за получением государственных и муниципальных услуг» («Собрание законодательства Российской Федерации», 02.07.2012, № 27, ст. 3744, «Российская газета», № 148, 02.07.2012);

постановлением Правительства Российской Федерации от 25 августа 2012 г. № 852 «Об утверждении Правил использования усиленной квалифицированной электронной подписи при обращении за получением государственных и муниципальных услуг и о внесении изменения в Правила разработки и утверждения административных регламентов предоставления государственных услуг» («Собрание законодательства Российской Федерации», 03.09.2012, № 36, ст. 4903, «Российская газета», № 200, 31.08.2012);

постановлением Правительства Российской Федерации от 26 марта 2016 г. № 236 «О требованиях к предоставлению в электронной форме государственных и муниципальных услуг» («Российская газета», № 75, 08.04.2016, «Собрание законодательства Российской Федерации», 11.04.2016, № 15, ст. 2084, официальный интернет-портал правовой информации <http://www.pravo.gov.ru>, 05.04.2016);

Положением о порядке компенсации ущерба, наносимого тяжеловесными автотранспортными средствами при проезде по федеральным автомобильным дорогам, утвержденным Министерством транспорта Российской Федерации 30 апреля 1997 г. («Курьер», № 19, 04.07.1997, еженедельник, приложение к газете «Российские вести»; «Бюллетень нормативных актов федеральных органов исполнительной власти», № 13, 1997);

приказом Министерства транспорта Российской Федерации от 27 августа 2009 г. № 150 «О порядке проведения оценки технического состояния автомобильных дорог» («Бюллетень нормативных актов федеральных органов исполнительной власти», № 7, 15.02.2010);

приказом Министерства транспорта Российской Федерации от 24 июля 2012 г. № 258 «Об утверждении Порядка выдачи специального разрешения на движение по автомобильным дорогам транспортного средства, осуществляющего перевозки тяжеловесных и (или) крупногабаритных грузов» («Российская газета», № 265, 16.11.2012);

приказом Министерства транспорта Российской Федерации от 15 января 2014 г. № 7 «Об утверждении Правил обеспечения безопасности перевозок пас-

сажиров и грузов автомобильным транспортом и городским наземным общественным транспортом и Перечня мероприятий по подготовке работников юридических лиц и индивидуальных предпринимателей, осуществляющих перевозки автомобильным транспортом и городским наземным электрическим транспортом, к безопасной работе и транспортных средств к безопасной эксплуатации» («Российская газета», № 136, 20.06.2014);

постановлением Правительства Ставропольского края от 20 января 2010 г. № 7-п «Об утверждении показателей размера вреда, причиняемого транспортными средствами, осуществляющими перевозки тяжеловесных грузов, при движении таких транспортных средств по автомобильным дорогам общего пользования регионального или межмуниципального значения в Ставропольском крае» («Ставропольская правда», № 18-19, 29.01.2010);

постановлением Правительства Ставропольского края от 22 ноября 2013 г. № 428-п «О правилах подачи и рассмотрения жалоб на решения и действия (бездействие) органов исполнительной власти Ставропольского края, предоставляющих государственные услуги, и их должностных лиц, государственных гражданских служащих Ставропольского края» («Ставропольская правда», № 330-331, 07.12.2013);

постановлением Правительства Ставропольского края от 04 сентября 2017 г. № 352-п «Об утверждении Положения о министерстве дорожного хозяйства и транспорта Ставропольского края и признании утратившими силу отдельных постановлений Правительства Ставропольского края» (Официальный интернет-портал правовой информации Ставропольского края <http://www.pravo.stavregion.ru>, 05.09.2017);

последующими редакциями указанных нормативных правовых актов, а также иными нормативными правовыми актами Российской Федерации и нормативными правовыми актами Ставропольского края.

Исчерпывающий перечень документов, необходимых в соответствии с нормативными правовыми актами Российской Федерации и нормативными правовыми актами Ставропольского края для предоставления государственной услуги и услуг, необходимых и обязательных для предоставления государственной услуги, подлежащих представлению заявителем, способы их получения заявителем, в том числе в электронной форме, порядок их представления

23. Для получения государственной услуги заявителю необходимо представить следующие документы:

заявление о получении специального разрешения на движение по автомобильным дорогам Ставропольского края тяжеловесного и (или) крупногабаритного транспортного средства (далее – заявление) (приложение 3 к настоящему Административному регламенту);

копия документов тяжеловесного и (или) крупногабаритного транспортного средства (паспорт транспортного средства или свидетельство о регистрации транспортного средства);

схема тяжеловесного и (или) крупногабаритного транспортного средства (автопоезда), с использованием которого планируется осуществлять движение, с изображением размещения груза согласно приложению 4 к настоящему Админи-

стративному регламенту. На схеме транспортного средства изображается транспортное средство, планируемое к участию в перевозке, количество осей и колес на нем, взаимное расположение осей и колес, распределение нагрузки по осям и в случае неравномерного распределения нагрузки по длине оси – распределение на отдельные колеса;

сведения о технических требованиях к перевозке заявленного груза в транспортном положении;

документ, удостоверяющий личность заявителя или документы, подтверждающие полномочия представителя, в случае подачи заявления в министерство представителем перевозчика.

24. Заявление и схема транспортного средства (автопоезда) заверяются подписью заявителя (для физических лиц), подписью руководителя или уполномоченного лица и печатью (для юридических лиц и индивидуальных предпринимателей).

Копии документов, указанные в абзаце 3 пункта 23 настоящего Административного регламента, заверяются подписью и печатью владельца транспортного средства или нотариально.

25. Форму заявления и общие сведения о государственной услуге заявитель может получить:

непосредственно в министерстве по адресу г. Ставрополь, ул. Доваторцев, 26, в том числе и в случае, если заявителями являются инвалиды (включая инвалидов, использующих кресла-коляски и собак-проводников);

в многофункциональных центрах предоставления государственных и муниципальных услуг, перечень которых определен соглашением о взаимодействии между государственным казенным учреждением Ставропольского края «Многофункциональный центр предоставления государственных и муниципальных услуг в Ставропольском крае» и министерством;

с использованием информационно-телекоммуникационной сети Интернет на официальном сайте министерства <http://dorogisk.ru>, в федеральной государственной информационной системе «Единый портал государственных и муниципальных услуг (функций)» <https://www.gosuslugi.ru> и государственной информационной системе Ставропольского края «Портал государственных и муниципальных услуг (функций), предоставляемых (исполняемых) органами исполнительной власти Ставропольского края и органами местного самоуправления муниципальных образований Ставропольского края» <https://26gosuslugi.ru>;

в информационно-правовых системах «КонсультантПлюс» и «Гарант».

26. Заявитель имеет право представить документы:

лично или через уполномоченного представителя при наличии у него доверенности (условие о наличии доверенности не распространяется на работников заявителя) в министерство по адресу г. Ставрополь, ул. Доваторцев, 26, в том числе и в случае, если заявителями являются инвалиды (включая инвалидов, использующих кресла-коляски и собак-проводников);

путем направления почтовых отправлений в министерство по адресу: 355029, г. Ставрополь, ул. Доваторцев, 26;

лично или через уполномоченного представителя в ные центры предоставления государственных и муниципальных услуг, перечень которых определен соглашением о взаимодействии между государственным казенным учреждением Ставропольского края «Многофункциональный центр предоставления государственных и муниципальных услуг в Ставропольском крае» и министерством;

с использованием информационно-телекоммуникационной сети Интернет в федеральную государственную информационную систему «Единый портал государственных и муниципальных услуг (функций)» <https://www.gosuslugi.ru> и государственную информационную систему Ставропольского края «Портал государственных и муниципальных услуг (функций), предоставляемых (исполняемых) органами исполнительной власти Ставропольского края и органами местного самоуправления муниципальных образований Ставропольского края» <https://26gosuslugi.ru>.

Документы в электронной форме представляются заявителем в соответствии с постановлением Правительства Российской Федерации от 7 июля 2011 года № 553 «О порядке оформления и представления заявлений и иных документов, необходимых для предоставления государственных и (или) муниципальных услуг, в форме электронных документов».

Ответственность за достоверность и полноту представленных документов, являющихся необходимыми для предоставления государственной услуги, возлагается на заявителя.

27. Общие требования к оформлению документов, представляемых для получения государственной услуги:

документы представляются на русском языке (буквами латинского алфавита возможно оформление адреса владельца транспортного средства, наименования владельца транспортного средства, груза, марок и моделей транспортных средств, их государственных регистрационных знаков);

заявление подается по форме приложения 3 к настоящему Административному регламенту;

в случае если заявление заполнено машинописным способом, перевозчик дополнительно в нижней части заявления разборчиво от руки указывает свою фамилию, имя, отчество (последнее – при наличии), должность (полностью), ставит подпись и дату подачи заявления;

заявление должно содержать все необходимые организациям, согласовывающим перевозку, сведения о маршруте движения (пункте отправления - пункте назначения с указанием их адресов в населенных пунктах, если маршрут проходит по улично-дорожной сети населенных пунктов), виде перевозки (международная, межрегиональная, местная), сроках перевозки, количестве поездок, характеристике груза (наименование, габариты, масса, делимость), сведения о транспортном средстве (автопоезде);

дата и сроки в документах должны быть обозначены арабскими цифрами, а в скобках – словами;

наименование перевозчика, адрес, маршрут перевозки, характеристика заявленного к перевозке груза указываются полностью разборчивым почерком;

документы должны быть четко и разборчиво напечатаны (написаны) синими или черными чернилами, исполнение документов карандашом не допускается;

в тексте документов не допускаются подчистки, приписки, наличие черкнутых слов, нерасшифрованных сокращений, исправлений, за исключением исправлений, скрепленных печатью и заверенных подписью уполномоченного лица;

документы не должны иметь повреждений, наличие которых не позволяет однозначно истолковать их содержание;

копии представляются в одном экземпляре;

документы не должны противоречить друг другу.

Исчерпывающий перечень документов, необходимых в соответствии с нормативными правовыми актами Российской Федерации и нормативными правовыми актами Ставропольского края для предоставления государственной услуги, которые находятся в распоряжении иных организаций, участвующих в предоставлении государственной услуги и которые заявитель вправе представить, а также способы их получения заявителем, в том числе в электронной форме, порядок их представления

28. Для получения государственной услуги заявитель вправе представить: информацию о государственной регистрации в качестве индивидуального предпринимателя или юридического лица, зарегистрированных на территории Российской Федерации;

копию платежного документа, подтверждающего уплату государственной пошлины за выдачу специального разрешения.

29. Получение информации о государственной регистрации заявителя в качестве индивидуального предпринимателя или юридического лица, зарегистрированных на территории Российской Федерации, осуществляется посредством межведомственного электронного взаимодействия сотрудника министерства с Федеральной налоговой службой Российской Федерации.

30. Получение информации об уплате заявителем государственной пошлины осуществляется посредством межведомственного электронного взаимодействия сотрудника министерства с управлением Федерального казначейства по Ставропольскому краю.

31. В случае принятия заявителем решения о предоставлении по собственной инициативе документов указанных в пункте 28 настоящего Административного регламента, данные документы представляются заявителем в комплекте с документами, предусмотренными пунктом 23 настоящего Административного регламента, и в соответствии с требованиями, предусмотренными пунктом 27 настоящего Административного регламента.

Указание на запрет требовать от заявителей

32. При предоставлении государственной услуги запрещается требовать от заявителей:

представления документов и информации или осуществления действий, представление или осуществление которых не предусмотрено нормативными

правовыми актами, регулирующими отношения, возникающие в связи с предоставлением государственной услуги;

представления документов и информации, в том числе об оплате государственной пошлины, взимаемой за предоставление государственной услуги, которые находятся в распоряжении органов, предоставляющих государственную услугу, иных государственных органов, органов местного самоуправления либо подведомственных государственным органам или органам местного самоуправления организаций, участвующих в предоставлении государственных услуг в соответствии с нормативными правовыми актами Российской Федерации, нормативными правовыми актами Ставропольского края, за исключением документов, указанных в части 6 статьи 7 Федерального закона от 27 июля 2010 года № 210-ФЗ «Об организации предоставления государственных и муниципальных услуг».

Исчерпывающий перечень оснований для отказа в приеме документов, необходимых для предоставления государственной услуги

33. Основаниями для отказа в приеме документов, необходимых для предоставления государственной услуги, являются:

представление неполного комплекта документов, предусмотренных пунктом 23 настоящего Административного регламента;

представление документов не в соответствии с требованиями, предусмотренными пунктом 27 настоящего Административного регламента.

Исчерпывающий перечень оснований для приостановления или отказа в предоставлении государственной услуги

34. Основания для приостановления предоставления государственной услуги нормативными правовыми актами Российской Федерации и нормативными правовыми актами Ставропольского края не предусмотрены.

35. Основаниями для отказа в предоставлении государственной услуги являются:

отсутствие полномочий министерства на выдачу специального разрешения по заявленному маршруту;

предоставление в заявлении и документах сведений, не соответствующих техническим характеристикам транспортного средства и груза, а также технической возможности осуществления движения данного тяжеловесного и (или) крупногабаритного транспортного средства по указанному в заявлении маршруту;

несоблюдения установленных требований о перевозке делимого груза;

установление при согласовании маршрута невозможности осуществления движения по заявленному маршруту транспортного средства с заявленными техническими характеристиками в связи с техническим состоянием автомобильной дороги, искусственного сооружения или инженерных коммуникаций, а также по требованиям безопасности дорожного движения;

отсутствие согласия заявителя на:

проведение оценки технического состояния автомобильной дороги;

принятие специальных мер по обустройству пересекающих автомобильную дорогу сооружений и инженерных коммуникаций, определенных согласно прове-

денной оценке технического состояния автомобильной дороги и в установленных законодательством случаях;

укрепление автомобильных дорог или принятие специальных мер по обустройству автомобильных дорог или их участков, определенных согласно проведенной оценке технического состояния автомобильной дороги и в установленных законодательством случаях;

не произведение заявителем оплаты оценки технического состояния автомобильных дорог, их укрепления в случае, если такие работы были проведены по согласованию с заявителем;

не произведение заявителем оплаты принятия специальных мер по обустройству автомобильных дорог, их участков, а также пересекающих автомобильную дорогу сооружений и инженерных коммуникаций, если такие работы были проведены по согласованию с заявителем;

не внесение заявителем платы в счет возмещения вреда, причиняемого автомобильным дорогам тяжеловесным транспортным средством;

не произведение заявителем оплаты государственной пошлины за выдачу специального разрешения;

отсутствие оригинала заявления и схемы автопоезда на момент выдачи специального разрешения, заверенных регистрационных документов транспортного средства, если заявление и документы направлялись в уполномоченный орган с использованием факсимильной связи, федеральной государственной информационной системы «Единый портал государственных и муниципальных услуг (функций)» <https://www.gosuslugi.ru> и (или) государственной информационной системы Ставропольского края «Портал государственных и муниципальных услуг (функций), предоставляемых (исполняемых) органами исполнительной власти Ставропольского края и органами местного самоуправления муниципальных образований Ставропольского края» <https://26gosuslugi.ru>.

Перечень услуг, необходимых и обязательных для предоставления государственной услуги, в том числе сведения о документе (документах), выдаваемом (выдаваемых) иными организациями, участвующими в предоставлении государственной услуги

36. Услуги, которые являются необходимыми и обязательными для предоставления государственной услуги, нормативными правовыми актами Российской Федерации и нормативными правовыми актами Ставропольского края не предусмотрены.

Порядок, размер и основания взимания государственной пошлины или иной платы, взимаемой за предоставление государственной услуги

37. На основании части 11 статьи 31 Федерального закона от 08 ноября 2007 года № 257-ФЗ «Об автомобильных дорогах и о дорожной деятельности в Российской Федерации и о внесении изменений в отдельные законодательные акты Российской Федерации» заявитель уплачивает государственную пошлину за выдачу специального разрешения в соответствии с Налоговым кодексом Российской Федерации.

Размер государственной пошлины за выдачу специального разрешения составляет 1600 рублей.

Заявитель уплачивает государственную пошлину до выдачи специального разрешения путем перечисления денежных средств по реквизитам, указанным в приложении 11 к настоящему Административному регламенту.

38. В случае осуществления движения по автомобильным дорогам тяжеловесного транспортного средства заявитель вносит плату в счет возмещения вреда, причиняемого автомобильным дорогам тяжеловесным транспортным средством, рассчитанную в соответствии с постановлением Правительства Ставропольского края от 20 января 2010 года № 7-п «Об утверждении показателей размера вреда, причиняемого транспортными средствами, осуществляющими перевозки тяжеловесных грузов, при движении таких транспортных средств по автомобильным дорогам общего пользования регионального или межмуниципального значения в Ставропольском крае», в порядке, предусмотренном настоящим Административным регламентом.

39. Заявитель возмещает владельцам автомобильных дорог расходы на проведение оценки технического состояния автомобильных дорог путем возмещения расходов исполнителям, проводившим данную оценку, а также расходы на укрепления автомобильных дорог или принятия специальных мер по обустройству автомобильных дорог или их участков путем возмещения расходов исполнителям, проводившим данные работы, в случаях и в порядке, предусмотренных настоящим Административным регламентом.

Максимальный срок ожидания в очереди при подаче запроса о предоставлении государственной услуги и услуг, необходимых и обязательных для предоставления государственной услуги, и при получении результата предоставления таких услуг

40. Максимальное время ожидания заявителя в очереди для подачи документов, необходимых для предоставления государственной услуги, и при получении результата предоставления государственной услуги не должно превышать 15 минут.

Срок и порядок регистрации запроса заявителя о предоставлении государственной услуги и услуг, необходимых и обязательных для предоставления государственной услуги, в том числе в электронной форме

41. Запрос заявителя на предоставление государственной услуги, в том числе в электронной форме, регистрируется специалистом приемной министерства.

42. Срок регистрации запроса заявителя на предоставление государственной услуги составляет 10 минут.

43. Письменный запрос заявителя о получении информации о порядке предоставления государственной услуги и сведений о ходе предоставления государственной услуги регистрируется должностным лицом приемной министерства по адресу: г. Ставрополь, ул. Доваторцев, 26.

Требования к помещениям, в которых предоставляется государственная услуга, к местам ожидания и приема заявителей, размещению и оформлению визуальной, текстовой и мультимедийной информации о порядке предоставления государственной услуги, в том числе к обеспечению доступности для инвалидов указанных объектов в соответствии с законодательством Российской Федерации о социальной защите инвалидов

44. Помещения министерства должны соответствовать санитарно-эпидемиологическим правилам и нормативам и быть оборудованы противопожарной системой и средствами пожаротушения, системой оповещения о возникновении чрезвычайной ситуации. Помещения министерства, в которых предоставляется государственная услуга, места ожидания и приема заявителей должны быть оборудованы в соответствии с требованиями, изложенными в статье 15 Федерального закона «О социальной защите инвалидов в Российской Федерации».

Вход и выход из помещений оборудуются соответствующими указателями.

Вход в министерство оборудуется информационной табличкой (вывеской), содержащей информацию о наименовании, месте нахождения министерства.

Кабинеты оборудуются информационной табличкой (вывеской), содержащей информацию о наименовании структурного подразделения министерства.

Места ожидания должны соответствовать комфортным условиям для заявителей и оптимальным условиям работы должностных лиц министерства, в том числе необходимо наличие доступных мест общего пользования (туалет).

Места ожидания в очереди на предоставление или получение документов оборудуются стульями. Количество мест ожидания определяется исходя из фактической нагрузки и возможностей для размещения в здании.

Места для заполнения заявлений для предоставления государственной услуги размещаются в министерстве и оборудуются образцами заполнения документов, бланками заявлений, стульями и столами.

Визуальная, текстовая и мультимедийная информация о порядке предоставления государственной услуги размещается в министерстве в местах для ожидания и приема заявителей (устанавливаются в удобном для заявителей месте), а также в информационно-телекоммуникационной сети Интернет на официальном сайте министерства <http://dorogisk.ru>, в федеральной государственной информационной системе «Единый портал государственных и муниципальных услуг (функций)» <https://www.gosuslugi.ru> и государственной информационной системе Ставропольского края «Портал государственных и муниципальных услуг (функций), предоставляемых (исполняемых) органами исполнительной власти Ставропольского края и органами местного самоуправления муниципальных образований Ставропольского края» <https://26gosuslugi.ru>.

Рабочие места должностных лиц, предоставляющих государственную услугу, оборудуются компьютерами и оргтехникой, позволяющей своевременно и в полном объеме получать справочную информацию по вопросам предоставления государственной услуги и организовать предоставление государственной услуги в полном объеме.

45. Для заявителей, являющихся инвалидами (включая инвалидов, использующих кресла-коляски и собак-проводников), в целях организации приема документов, необходимых для предоставления государственной услуги, и выдачи до-

кументов, являющихся результатом предоставления государственной услуги, оборудуется помещение на первом этаже здания министерства по адресу г. Ставрополь, ул. Доваторцев, 26, к которому предъявляются дополнительные требования:

вход в помещение оборудуется пандусом, расширенным переходом, позволяющим обеспечить беспрепятственный вход инвалидов (включая инвалидов, использующих кресла-коляски и собак-проводников);

содержание информационной таблички (вывески), размещенной у входа в помещение, должно быть продублировано знаками, выполненными рельефно-точечным шрифтом Брайля;

в помещении должны размещаться необходимые информационно-справочные материалы о порядке предоставления государственной услуги, выполненные с использованием знаков рельефно-точечного шрифта Брайля;

обеспечивается свободный доступ в помещение сопровождающих заявителя лиц, в том числе сурдопереводчика и тифлосурдопереводчика, а также допуск собаки-проводника при наличии документа, подтверждающего ее специальное обучение и выдаваемого по форме и в порядке, установленном действующим законодательством.

46. Министерство обеспечивает инвалидам (включая инвалидов, использующих кресла-коляски и собак-проводников):

условия для беспрепятственного доступа к месту предоставления государственной услуги;

возможность самостоятельного передвижения по территории министерства, входа в здание и выхода из него, посадки в транспортное средство и высадки из него, в том числе с использованием кресла-коляски;

сопровождение инвалидов, имеющих стойкие расстройства функции зрения и самостоятельного передвижения, и оказание им помощи в месте предоставления государственной услуги;

надлежащее размещение оборудования и носителей информации, необходимых для обеспечения беспрепятственного доступа инвалидов к месту предоставления государственной услуги с учетом ограничений их жизнедеятельности;

оказание должностными лицами министерства помощи инвалидам в преодолении барьеров, мешающих получению ими государственной услуги наравне с другими лицами.

Показатели доступности и качества государственной услуги, в том числе количество взаимодействий заявителя с должностными лицами при предоставлении государственной услуги и их продолжительность, возможность получения государственной услуги в многофункциональных центрах предоставления государственных и муниципальных услуг, возможность получения информации о ходе предоставления государственной услуги, в том числе с использованием информационно-коммуникационных технологий

47. К показателям доступности и качества государственной услуги относятся:

1) своевременность (Св):

$Sв = Cр / Вр \times 100\%$, где

Ср – срок, установленный настоящим Административным регламентом;
 Вр – время, фактически затраченное на предоставление государственной услуги.

Показатель 100% и более является положительным и соответствует требованиям настоящего Административного регламента;

2) доступность (Дос):

Дос = Дэл1 + Дэл2 + Дмфц + Динф, где

Дэл1 – возможность подачи документов, необходимых для предоставления государственной услуги, в электронном виде:

Дэл1 = 25% при наличии возможности подачи документов, необходимых для предоставления государственной услуги, в электронном виде;

Дэл1 = 0% при отсутствии возможности подачи документов, необходимых для предоставления государственной услуги, в электронном виде;

Дэл2 – возможность получения информации о ходе предоставления государственной услуги в электронном виде:

Дэл2 = 25% при наличии возможности получения информации о ходе предоставления государственной услуги в электронном виде;

Дэл2 = 0% при отсутствии возможности получения информации о ходе предоставления государственной услуги в электронном виде;

Дмфц – возможность подачи документов, необходимых для предоставления государственной услуги, в многофункциональные центры:

Дмфц = 25% при наличии возможности подачи документов, необходимых для предоставления государственной услуги, в многофункциональные центры;

Дмфц = 0% при отсутствии возможности подачи документов, необходимых для предоставления государственной услуги, в многофункциональные центры;

Динф – доступность информации о порядке предоставления государственной услуги:

Динф = 25%, если информация о порядке предоставления государственной услуги размещена с использованием информационно-телекоммуникационной сети Интернет (10%), на информационных стендах (10%) и есть доступный для заявителей раздаточный материал (5%);

Динф = 0%, если для получения информации о порядке предоставления государственной услуги необходимо пользоваться другими способами получения информации о порядке предоставления государственной услуги, в том числе самостоятельно изучать нормативные правовые акты.

Значение показателя 100% говорит о том, что государственная услуга в полной мере доступна для заявителя в плане ее получения, а также информирования о порядке и ходе ее предоставления;

3) качество (Кач):

Кач = Кобслуж + Квзаим + Кпрод, где

Кобслуж – качество обслуживания при предоставлении государственной услуги:

Кобслуж = 20%, если должностные лица отдела учета дорог, предоставляющие государственную услугу, корректны, доброжелательны, дают подробные и доступные разъяснения;

Кобслуж = 0%, если должностные лица отдела учета дорог, предоставляющие государственную услугу, некорректны, недоброжелательны, не дают подробных и доступных разъяснений;

Квзаим – количество взаимодействий заявителя с должностным лицом отдела учета дорог, предоставляющим государственную услугу:

Квзаим = 50% при отсутствии в ходе предоставления государственной услуги взаимодействия заявителя с должностным лицом отдела учета дорог, предоставляющим государственную услугу;

Квзаим = 40% при наличии в ходе предоставления государственной услуги одного взаимодействия заявителя с должностным лицом отдела учета дорог, предоставляющим государственную услугу;

Квзаим = 20% при наличии в ходе предоставления государственной услуги более одного взаимодействия заявителя с должностным лицом отдела учета дорог, предоставляющим государственную услугу;

Кпрод – продолжительность взаимодействия заявителя с должностным лицом отдела учета дорог, предоставляющим государственную услугу:

Кпрод = 30% при взаимодействии заявителя с должностным лицом отдела учета дорог, предоставляющим государственную услугу, в течение сроков, предусмотренных настоящим Административным регламентом;

Кпрод = минус 1% за каждые 5 минут взаимодействия заявителя с должностным лицом отдела учета дорог, предоставляющим государственную услугу, сверх сроков, предусмотренных настоящим Административным регламентом.

Значение показателя 100% говорит о том, что предоставление государственной услуги осуществляется в строгом соответствии с Федеральным законом от 27 июля 2010 года № 210-ФЗ «Об организации предоставления государственных и муниципальных услуг»;

4) удовлетворенность (Уд):

$Уд = 100\% - Кобж / Кзаяв \times 100\%$, где

Кобж – количество обжалований при предоставлении государственной услуги;

Кзаяв – количество заявителей.

Для осуществления контроля качества и доступности предоставления государственной услуги, определения обобщенных показателей за определенный промежуток времени необходимо сумму показателей по каждому заявителю разделить на количество заявителей.

Иные требования, в том числе учитывающие особенности предоставления государственной услуги в многофункциональных центрах предоставления государственных и муниципальных услуг и особенности предоставления государственной услуги в электронной форме

48. При предоставлении государственной услуги обеспечивается возможность заявителя с использованием информационно-телекоммуникационной сети Интернет через официальный сайт министерства <http://dorogisk.ru>, федеральную государственную информационную систему «Единый портал государственных и муниципальных услуг (функций)» <https://www.gosuslugi.ru> и государственную информационную систему Ставропольского края «Портал государственных и муниципальных услуг (функций), предоставляемых (исполняемых) органами исполнительной власти Ставропольского края и органами местного самоуправления муниципальных образований Ставропольского края» <https://26gosuslugi.ru>:

подавать заявление на предоставление государственной услуги в тронной форме;

получать информацию о порядке предоставлении государственной услуги и сведений о ходе предоставления государственной услуги;

представлять документы, необходимые для получения государственной услуги, в порядке, установленном постановлением Правительства Российской Федерации от 7 июля 2011 г. № 553 «О порядке оформления и представления заявлений и иных документов, необходимых для предоставления государственных и (или) муниципальных услуг, в форме электронных документов»;

получать результат предоставления государственной услуги в электронной форме (при этом оригинал специального разрешения на бумажном носителе выдается заявителю непосредственно в министерстве).

49. При предоставлении государственной услуги в МФЦ:

заявитель предоставляет документы, указанные в пункте 23 настоящего Административного регламента, оператору МФЦ;

оператор МФЦ осуществляет электронное взаимодействие с должностным лицом отдела учета дорог с использованием информационно-телекоммуникационной сети Интернет через официальный сайт министерства <http://dorogisk.ru>, федеральную государственную информационную систему «Единый портал государственных и муниципальных услуг (функций)» <https://www.gosuslugi.ru> или государственную информационную систему Ставропольского края «Портал государственных и муниципальных услуг (функций), предоставляемых (исполняемых) органами исполнительной власти Ставропольского края и органами местного самоуправления муниципальных образований Ставропольского края» <https://26gosuslugi.ru>;

в ходе электронного взаимодействия между МФЦ и министерством осуществляется формирование и передача в министерство заявления на предоставление государственной услуги и необходимых документов, информирование оператора МФЦ о ходе оказания государственной услуги, передача оператору МФЦ результата предоставления государственной услуги и сообщения с указанием даты и времени прибытия заявителя в министерство для получения оригинала специального разрешения;

оператор МФЦ информирует заявителя о ходе оказания государственной услуги, о результате её предоставления и о сроках прибытия в министерство для получения оригинала специального разрешения, а также предоставляет заявителю электронную копию специального разрешения;

в случае указания в заявлении на предоставление государственной услуги электронного адреса заявителя, информирование заявителя о ходе оказания государственной услуги, о результате её предоставления и о сроках прибытия в министерство для получения оригинала специального разрешения осуществляет должностное лицо отдела учета дорог;

выдача оригинала специального разрешения на бумажном носителе осуществляется непосредственно в министерстве должностным лицом отдела учета дорог после уплаты заявителем государственной пошлины за выдачу специального разрешения, платежей за возмещение вреда, причиняемого автомобильным дорогам тяжеловесным транспортным средством, а также расходов на укрепление автомобильных дорог или принятия специальных мер по обустройству автомобиль-

ных дорог или их участков при наличии оригинала заявления и схемы портного средства, а также заверенных копий документов, указанных в абзаце 3 пункта 23 настоящего Административного регламента, после предъявления документа, удостоверяющего личность или документов, подтверждающих полномочия заявителя, и росписи заявителя в журнале выданных специальных разрешений на движение по автомобильным дорогам Ставропольского края тяжеловесного и (или) крупногабаритного транспортного средства (далее – Журнал выданных специальных разрешений).

50. При предоставлении государственной услуги в электронной форме использование электронной цифровой подписи осуществляется в соответствии с нормативными правовыми актами Российской Федерации и нормативными правовыми актами Ставропольского края, регулирующими порядок использования электронной цифровой подписи при обращении за получением государственных и муниципальных услуг в электронной форме.

Предоставление государственной услуги в электронной форме осуществляется в соответствии с требованиями, определенными постановлением Правительства Российской Федерации от 26 марта 2016 г. № 236 «О требованиях к предоставлению в электронной форме государственных и муниципальных услуг», особенности выполнения административных процедур (действий) в электронной форме изложены пунктах 106 – 109 настоящего Административного регламента.

III. Состав, последовательность и сроки выполнения административных процедур (действий), требования к порядку их выполнения, в том числе особенности выполнения административных процедур (действий) в электронной форме, а также особенности выполнения административных процедур в многофункциональных центрах

51. Предоставление государственной услуги включает в себя следующие административные процедуры:

предоставление в установленном порядке информации заявителю и обеспечение доступа заявителя к сведениям о государственной услуге;

прием и регистрация документов;

формирование и направление межведомственных запросов о предоставлении документов и (или) информации в целях предоставления государственной услуги в иные организации, участвующие в предоставлении государственной услуги;

рассмотрение документов;

согласование маршрута движения тяжеловесного и (или) крупногабаритного транспортного средства (формирование и направление межведомственных запросов);

принятие решения о выдаче специального разрешения;

принятие решения об отказе в предоставлении государственной услуги и уведомление заявителя о принятии данного решения;

выдача специального разрешения.

Блок-схема, наглядно отображающая алгоритм прохождения административных процедур, приводится в приложении 1 к настоящему Административному регламенту.

Предоставление в установленном порядке информации заявителю и обеспечение доступа заявителя к сведениям о государственной услуге

52. В целях предоставления в установленном порядке информации заявителю и обеспечения доступа заявителя к сведениям о государственной услуге, должностное лицо отдела учета дорог обеспечивает подготовку информационных материалов по государственной услуге, их размещение и актуализацию:

на официальном сайте министерства <http://dorogisk.ru>;

в федеральной государственной информационной системе «Единый портал государственных и муниципальных услуг (функций)» <https://www.gosuslugi.ru>;

в государственной информационной системе Ставропольского края «Портал государственных и муниципальных услуг (функций), предоставляемых (исполняемых) органами исполнительной власти Ставропольского края и органами местного самоуправления муниципальных образований Ставропольского края» <https://26gosuslugi.ru>;

в многофункциональных центрах предоставления государственных и муниципальных услуг, перечень которых определен соглашением о взаимодействии между государственным казенным учреждением Ставропольского края «Многофункциональный центр предоставления государственных и муниципальных услуг в Ставропольском крае» и министерством;

на информационных стендах в министерстве.

Требования к порядку информирования о предоставлении государственной услуги определены пунктами 4-13 настоящего Административного регламента.

Прием и регистрация документов

53. Основанием для начала предоставления государственной услуги является поступление в министерство документов, предусмотренных пунктом 23 настоящего Административного регламента.

54. Должностное лицо отдела учета дорог, устанавливает:
представлен полный или неполный комплект документов, предусмотренный пунктом 23 настоящего Административного регламента;

представленные документы соответствуют или не соответствуют требованиям, предусмотренным пунктом 27 настоящего Административного регламента; полномочия заявителя на подачу заявления.

55. В случае установления оснований для отказа в приеме документов, предусмотренных пунктом 33 настоящего Административного регламента, должностное лицо отдела учета дорог, ответственное за прием документов, возвращает документы заявителю с приложением уведомления об отказе в приеме документов по форме согласно приложению 5 к настоящему Административному регламенту.

Если причины отказа в приеме документов, предусмотренные пунктом 33 настоящего Административного регламента, могут быть устранены заявителем в ходе приема документов, должностное лицо отдела учета дорог, ответственное за прием документов, предоставляет заявителю возможность для их устранения.

56. В случае установления отсутствия оснований для отказа в приеме документов, предусмотренных пунктом 33 настоящего Административного регламента, должностное лицо отдела учета дорог:

регистрирует документы в журнале регистрации заявлений о получении специального разрешения на движение по автомобильным дорогам Ставропольского края тяжеловесного и (или) крупногабаритного транспортного средства (далее – Журнал регистрации заявлений), оформленном согласно приложению 6 к настоящему Административному регламенту, листы которого должны быть пронумерованы, прошнурованы и скреплены печатью министерства;

готовит в двух экземплярах уведомление о приеме документов по форме согласно приложению 7 к настоящему Административному регламенту, один экземпляр прикладывает к документам, а второй экземпляр передает заявителю.

57. По обращению заявителя должностное лицо отдела учета дорог предоставляет ему сведения о дате поступления заявления и его регистрационном номере.

58. Максимальное время выполнения административной процедуры по приему и регистрации документов составляет один рабочий день.

59. Результатом выполнения административной процедуры является: прием и регистрация документов с направлением заявителю уведомления о приеме документов;

отказ в приеме документов с направлением заявителю уведомления об отказе в приеме документов с указанием причин отказа.

Результат административной процедуры передается заявителю лично в ходе приема документов или направляется по адресу (в том числе электронному), указанному заявителем.

60. Способом фиксации результата административной процедуры является оформление на бумажном носителе уведомления о приеме документов или уведомления об отказе в приеме документов с указанием причин отказа.

Формирование и направление межведомственных запросов о предоставлении документов и (или) информации в целях предоставления государственной услуги в иные организации, участвующие в предоставлении государственной услуги

61. Основанием для начала административной процедуры является прием и регистрация документов, необходимых для предоставления государственной услуги.

62. В случае если заявитель не представил документы, указанные в пункте 28 настоящего Административного регламента, должностное лицо отдела учета дорог формирует, подписывает у должностного лица, уполномоченного на подписание от имени министерства, и направляет в рамках межведомственного информационного взаимодействия следующие межведомственные запросы (далее – межведомственные запросы):

о государственной регистрации заявителя в качестве индивидуального предпринимателя или юридического лица, зарегистрированных на территории Российской Федерации – в Федеральную налоговую службу Российской Федерации;

об уплате заявителем государственной пошлины – в управление Федерального казначейства по Ставропольскому краю.

63. В случае самостоятельного представления заявителем документов, указанных в пункте 28 настоящего Административного регламента, межведомственные запросы не направляются.

64. Максимальное время выполнения административной процедуры по формированию и направлению межведомственного запроса составляет 1 рабочий день со дня регистрации документов, предусмотренных пунктом 23 настоящего Административного регламента.

65. Результатом выполнения административной процедуры является формирование и направление межведомственных запросов в Федеральную налоговую службу Российской Федерации и в управление Федерального казначейства по Ставропольскому краю с использованием единой системы межведомственного электронного взаимодействия.

66. Способом фиксации межведомственных запросов является электронная форма, которая формируется и направляется с использованием Единой информационно-аналитической системы Ставропольского края (далее – ЕИАС СК) с применением электронной подписи должностного лица, уполномоченного на подписание от имени министерства межведомственных запросов.

При отсутствии технической возможности направления межведомственных запросов с использованием ЕИАС СК межведомственный запрос формируется на бумажном носителе в соответствии с требованиями части 1 статьи 7.2 Федерального закона от 27 июля 2010 года № 210-ФЗ «Об организации предоставления государственных и муниципальных услуг» и направляется в Федеральную налоговую службу Российской Федерации и в управление Федерального казначейства по Ставропольскому краю по почте или курьером.

Рассмотрение документов

67. Основанием для начала административной процедуры является прием и регистрация документов, необходимых для предоставления государственной услуги.

68. Должностное лицо отдела учета дорог проверяет:
наличие полномочий на выдачу специального разрешения по заявленному маршруту;

сведения, предоставленные в заявлении и документах, на соответствие технических характеристик тяжеловесного и (или) крупногабаритного транспортного средства, а также технической возможности осуществления движения тяжеловесного и (или) крупногабаритного транспортного средства по автомобильным доро-

гам, заявленным в обращении;

информацию о государственной регистрации в качестве индивидуального предпринимателя или юридического лица (для российских перевозчиков) с использованием единой системы межведомственного электронного взаимодействия и подключаемых к ней региональных систем межведомственного электронного взаимодействия;

соблюдение требований о перевозке делимого груза.

69. После проверки документов должностное лицо отдела учета дорог принимает одно из следующих решений:

в случае установления отсутствия оснований для отказа в предоставлении государственной услуги, предусмотренных пунктом 35 настоящего Административного регламента – о направлении владельцам автомобильных дорог, по которым проходит маршрут тяжеловесного и (или) крупногабаритного транспортного средства, заявок на согласование маршрута движения по автомобильным дорогам тяжеловесного и (или) крупногабаритного транспортного средства (далее соответственно – владельцы автомобильных дорог, заявка на согласование);

в случае установления оснований для отказа в предоставлении государственной услуги, предусмотренных абзацами 2-4 пункта 35 настоящего Административного регламента – об отказе в предоставлении государственной услуги, при этом готовит в двух экземплярах уведомление об отказе в предоставлении государственной услуги с указанием оснований для отказа по форме согласно приложению 8 к настоящему Административному регламенту, один экземпляр которого направляет заявителю, а второй прикладывает к материалам дела.

Отказ в предоставлении государственной услуги не препятствует обращению заявителя за предоставлением государственной услуги вновь.

70. Максимальный срок выполнения административной процедуры по рассмотрению документов составляет четыре рабочих дня.

71. Результатом выполнения административной процедуры является:

принятие решения о направлении заявок на согласование;

отказ в предоставлении государственной услуги с направлением заявителю уведомления об отказе в предоставлении государственной услуги с указанием причин отказа.

Результат административной процедуры передается заявителю лично или по адресу (в том числе электронному), указанному заявителем в заявлении.

72. Способом фиксации результата административной процедуры является оформление на бумажном носителе уведомления об отказе в предоставлении государственной услуги с указанием причин отказа.

Согласование маршрута движения тяжеловесного и (или) крупногабаритного транспортного средства
(формирование и направление межведомственных запросов)

73. Основанием для начала административной процедуры является принятие решения о направлении заявок на согласование.

74. Согласование маршрута движения тяжеловесного и (или) крупногабаритного транспортного средства, осуществляется министерством с владельцами автомобильных дорог, по которым проходит такой маршрут (далее - владельцы автомобильных дорог).

Согласование маршрута движения крупногабаритного транспортного средства осуществляется министерством с органами Госавтоинспекции.

Согласование с Госавтоинспекцией проводится также в случаях, если для движения тяжеловесного транспортного средства требуется:

укрепление отдельных участков автомобильных дорог;
 принятие специальных мер по обустройству автомобильных дорог и пересекающих их сооружений и инженерных коммуникаций в пределах маршрута транспортного средства;

изменение организации дорожного движения по маршруту движения транспортного средства;

введение ограничений в отношении движения других транспортных средств по требованиям обеспечения безопасности дорожного движения.

В соответствии с законодательством Российской Федерации согласование маршрута транспортного средства осуществляется путем предоставления документа о согласовании, в том числе посредством факсимильной связи или путем применения единой системы межведомственного электронного взаимодействия (далее – СМЭВ) с использованием электронно-цифровой подписи или ведомственных информационных систем с последующим хранением оригиналов документов в случае отсутствия механизма удостоверения электронно-цифровой подписи.

75. Должностное лицо отдела учета дорог в течение четырех рабочих дней со дня регистрации заявления:

- 1) устанавливает путь следования по заявленному маршруту;
- 2) определяет владельцев автомобильных дорог по пути следования заявленного маршрута;
- 3) направляет в адрес владельцев автомобильных дорог, по дорогам которых проходит данный маршрут, часть маршрута, заявку на согласование по форме, представленной в приложении 9 к настоящему Административному регламенту, которая должна содержать следующие сведения:

наименование органа, направившего заявку, исходящий номер и дата заявки, вид перевозки;

- маршрут движения (участок маршрута);
 наименование и адрес владельца транспортного средства;
 государственный регистрационный знак транспортного средства;
 предполагаемый срок и количество поездок;
 характеристика груза (наименование, габариты, масса);
 параметры транспортного средства (автопоезда) (расстояние между осями, нагрузка на оси, количество осей, масса транспортного средства (автопоезда) без груза/с грузом, габариты транспортного средства (автопоезда));

необходимость автомобиля прикрытия (сопровождения), предполагаемая скорость движения, подпись должностного лица (в случае направления заявки на бумажном носителе).

76. Заявка на согласование регистрируется владельцем автомобильной дороги в течение одного рабочего дня с даты ее поступления, в том числе в ведомственных информационных системах или единой системе межведомственного электронного взаимодействия при использовании таких систем.

77. Согласование маршрута тяжеловесного и (или) крупногабаритного транспортного средства проводится владельцами автомобильных дорог в течение четырех рабочих дней с даты поступления от министерства заявки на согласование.

При согласовании маршрута тяжеловесного и (или) крупногабаритного транспортного средства владельцами автомобильных дорог определяется возможность осуществления движения по автомобильным дорогам тяжеловесного и (или) крупногабаритного транспортного средства, исходя из грузоподъемности и габаритов искусственных и иных инженерных сооружений, несущей способности дорожных одежд на заявленном маршруте с использованием методов, установленных действующими нормами, на основании сведений автоматизированных баз данных о состоянии дорог и искусственных сооружений, а также материалов оценки технического состояния автомобильных дорог, дополнительных обследований искусственных сооружений.

При согласовании маршрута тяжеловесного транспортного средства владельцем автомобильной дороги в адрес министерства направляется расчет платы в счет возмещения вреда, причиняемого автомобильным дорогам тяжеловесным транспортным средством.

В случае если будет установлено, что по маршруту, предложенному заявителем, для осуществления движения тяжеловесного и (или) крупногабаритного транспортного средства требуется составление специального проекта, проведение обследования автомобильных дорог, их укрепление или принятие специальных мер по обустройству автомобильных дорог, их участков, а также пересекающих автомобильную дорогу сооружений и инженерных коммуникаций должностное лицо отдела учета дорог информирует об этом заявителя и дальнейшее согласование маршрута транспортного средства, осуществляющего движение по автомобильным дорогам тяжеловесного и (или) крупногабаритного транспортного средства, осуществляется в соответствии с пунктами 83-95 настоящего Административного регламента.

78. Должностное лицо отдела учета дорог:

в случае поступления согласований маршрута на движение по автомобильным дорогам тяжеловесного и (или) крупногабаритного транспортного средства от всех владельцев автомобильных дорог, входящих в указанный маршрут – принимает решение о выдаче специального разрешения и оформляет специальное разрешение в соответствии с приложением 2 к настоящему Административному регламенту;

в случае поступления мотивированного отказа в согласовании маршрута на движение по автомобильным дорогам тяжеловесного и (или) крупногабаритного транспортного средства от владельца (владельцев) автомобильной дороги – принимает решение об отказе в предоставлении государственной услуги и готовит уведомление об отказе в предоставлении государственной услуги с указанием оснований для отказа по форме и в порядке, определенным настоящим Администра-

тивными регламентом.

79. После принятия решения о выдаче специального разрешения, должностное лицо отдела учета дорог в случаях, установленных пунктом 71 настоящего Административного регламента, направляет в адрес органа Госавтоинспекции заявку на согласование маршрута движения по автомобильным дорогам тяжеловесного и (или) крупногабаритного транспортного средства, которая состоит из оформленного специального разрешения с приложением копий документов, указанных в абзацах 3-5 пункта 23 настоящего Административного регламента, и копий согласований маршрута транспортного средства.

Заявка регистрируется Госавтоинспекцией в течение одного рабочего дня с даты ее получения.

Согласование маршрута движения по автомобильным дорогам тяжеловесного и (или) крупногабаритного транспортного средства проводится Госавтоинспекцией в течение четырех рабочих дней с даты регистрации заявки, полученной от министерства.

80. При согласовании маршрута движения по автомобильным дорогам тяжеловесного и (или) крупногабаритного транспортного средства Госавтоинспекция делает записи в специальном разрешении о согласовании в пунктах «Вид сопровождения», «Особые условия движения» и «Владельцы автомобильных дорог, сооружений, инженерных коммуникаций, органы управления Госавтоинспекции и другие организации, согласовавшие перевозку» (номер и дату согласования, фамилию, имя, отчество и должность сотрудника Госавтоинспекции), которые скрепляются печатью, подписью должностного лица Госавтоинспекции, и направляет такой бланк специального разрешения в министерство.

81. Результатом выполнения административной процедуры является:
оформление специального разрешения (в случаях, предусмотренных пунктом 74 настоящего Административным регламентом, согласованного с Госавтоинспекцией);

отказ в предоставлении государственной услуги с направлением заявителю уведомления об отказе в предоставлении государственной услуги с указанием причин отказа.

Результат административной процедуры передается заявителю лично и (или) по адресу (в том числе электронному), указанному заявителем в заявлении.

82. Способом фиксации результата административной процедуры является:
в случае согласования – оформленное на бумажном носителе специальное разрешение;

в случае поступления отказа в согласовании – оформленное на бумажном носителе уведомления об отказе в предоставлении государственной услуги с указанием причин отказа.

Заявки на согласование и согласования регистрируются в системе электронного документооборота «Дело», а в случае осуществления согласования с использованием СМЭВ сформированные запросы и полученные ответы фиксируются средствами СМЭВ.

Особенности согласования маршрута движения по автомобильным дорогам тяжеловесного и (или) крупногабаритного транспортного средства, для движения которого требуется оценка технического состояния автомобильных дорог, их укрепление или принятие специальных мер по обустройству автомобильных дорог, их участков, а также пересекающих автомобильную дорогу сооружений и инженерных коммуникаций

83. В случае если для осуществления движения по автомобильным дорогам тяжеловесного и (или) крупногабаритного транспортного средства требуется принятие специальных мер по обустройству пересекающих автомобильную дорогу сооружений и инженерных коммуникаций, владелец автомобильной дороги (участка автомобильной дороги) направляет в течение одного рабочего дня со дня регистрации им заявки на согласование от министерства соответствующую заявку владельцам данных сооружений и инженерных коммуникаций и информирует об этом министерство.

Владельцы пересекающих автомобильную дорогу сооружений и инженерных коммуникаций в течение двух рабочих дней со дня регистрации ими заявки направляют владельцу автомобильной дороги и в министерство информацию о предполагаемом размере расходов на принятие указанных мер и условиях их проведения.

Должностное лицо отдела учета дорог в течение одного рабочего дня со дня получения информации от владельцев пересекающих автомобильную дорогу сооружений и инженерных коммуникаций информирует об этом заявителя.

При получении согласия от заявителя должностное лицо отдела учета дорог направляет такое согласие владельцу пересекающих автомобильную дорогу сооружений и инженерных коммуникаций.

84. В случае если маршрут движения по автомобильным дорогам тяжеловесного и (или) крупногабаритного транспортного средства проходит через железнодорожные переезды, владельцы автомобильных дорог направляют в течение одного рабочего дня со дня регистрации ими заявки на согласование от министерства соответствующую заявку владельцам инфраструктуры железнодорожного транспорта, в ведении которых находятся такие железнодорожные переезды, если:

ширина транспортного средства с грузом или без груза составляет 5 м и более и высота от поверхности дороги 4,5 м и более;

длина транспортного средства с одним прицепом превышает 22 м или автопоезд имеет два и более прицепа;

скорость движения транспортного средства менее 8 км/ч.

В этом случае согласование владельцами инфраструктуры железнодорожного транспорта осуществляется в течение трех дней с даты получения заявки.

85. В случае если требуется принятие специальных мер по обустройству пересекающих автомобильную дорогу сооружений и инженерных коммуникаций, а также, если маршрут движения по автомобильным дорогам тяжеловесного и (или) крупногабаритного транспортного средства проходит через железнодорожные переезды, согласование от владельцев сооружений и инженерных коммуникаций, либо от владельцев инфраструктуры железнодорожного транспорта может направляться непосредственно в министерство.

86. В случае если требуется оценка технического состояния автомобильных дорог, в том числе в случае, когда масса транспортного средства (автопоезда) с грузом или без превышает фактическую грузоподъемность искусственных дорожных сооружений, расположенных по маршруту движения по автомобильным дорогам тяжеловесного и (или) крупногабаритного транспортного средства, владельцы автомобильных дорог в течение двух рабочих дней с даты регистрации ими заявки на согласование, полученной от министерства, направляют в министерство информацию о необходимости проведения оценки технического состояния автомобильных дорог или их участков и предполагаемых расходах на осуществление указанной оценки.

87. Должностное лицо отдела учета дорог в течение двух рабочих дней с даты получения от владельца автомобильной дороги информации о необходимости и условиях проведения оценки технического состояния автомобильных дорог или их участков и предполагаемых расходах на осуществление указанной оценки уведомляет об этом заявителя.

88. Заявитель в срок до пяти рабочих дней направляет в министерство согласие на проведение оценки технического состояния автомобильных дорог или их участков и на оплату расходов. В случае получения отказа заявителя (отсутствия согласия заявителя в установленный срок) от проведения оценки технического состояния автомобильных дорог или их участков и на оплату расходов должностное лицо отдела учета дорог принимает решение об отказе в оформлении специального разрешения, о чем сообщает заявителю.

89. Срок проведения оценки технического состояния автомобильных дорог и (или) их участков не должен превышать 30 рабочих дней.

90. По результатам оценки технического состояния автомобильных дорог или их участков определяется возможность движения по автомобильным дорогам тяжеловесного и (или) крупногабаритного транспортного средства по заявленному маршруту, условия движения, а также необходимость укрепления автомобильных дорог или принятия специальных мер по обустройству автомобильных дорог или их участков и расходы на проведение указанных мероприятий.

91. Информация о результатах оценки технического состояния автомобильных дорог или их участков направляется владельцами автомобильных дорог в адрес министерства.

Должностное лицо отдела учета дорог в течение трех рабочих дней со дня получения ответов от владельцев автомобильных дорог информирует об этом заявителя.

92. Заявитель в срок до пяти рабочих дней направляет в министерство согласие на проведение укрепления автомобильных дорог или принятия специальных мер по обустройству автомобильных дорог или их участков.

В случае получения отказа заявителя (отсутствия согласия заявителя в установленный срок) от проведения укрепления автомобильных дорог или принятия специальных мер по обустройству автомобильных дорог или их участков должно-

стное лицо отдела учета дорог принимает решение об отказе в оформлении специального разрешения, о чем сообщает заявителю.

93. Сроки и условия проведения укрепления автомобильных дорог и (или) принятия специальных мер по обустройству автомобильных дорог или их участков определяются в зависимости от объема выполняемых работ владельцами автомобильных дорог и пересекающих автомобильную дорогу сооружений и инженерных коммуникаций.

94. После проведения оценки технического состояния автомобильных дорог или их участков и (или) укрепления автомобильных дорог или принятия специальных мер по обустройству автомобильных дорог или их участков владельцы автомобильных дорог направляют в министерство согласование маршрута движения по автомобильным дорогам тяжеловесного и (или) крупногабаритного транспортного средства по заявленному маршруту и расчет платы в счет возмещения вреда, причиняемого автомобильным дорогам тяжеловесным транспортным средством.

95. В случае если характеристики автомобильных дорог или пересекающих автомобильную дорогу сооружений и инженерных коммуникаций не позволяют осуществить движение тяжеловесного и (или) крупногабаритного транспортного средства по указанному в заявлении маршруту, владельцы автомобильных дорог направляют в министерство мотивированный отказ в согласовании заявки.

Выдача специального разрешения

96. Основанием для начала административной процедуры является оформление специального разрешения, согласованного в случаях, установленных пунктом 74 настоящего Административного регламента, с Госавтоинспекцией.

97. Должностное лицо отдела учета дорог ведет Журнал выданных специальных разрешений, оформленный согласно приложению 10 к настоящему Административному регламенту, листы которого должны быть пронумерованы, прошнурованы и скреплены печатью министерства, в котором указываются:

- 1) номер специального разрешения;
- 2) дата выдачи и срок действия специального разрешения;
- 3) маршрут движения тяжеловесного и (или) крупногабаритного транспортного средства;
- 4) сведения о владельце транспортного средства:
наименование, организационно-правовая форма, адрес (местонахождение) юридического лица – для юридического лица;
фамилия, имя, отчество, данные документа, удостоверяющего личность, адрес места жительства – для индивидуального предпринимателя и физических лиц;
- 5) подпись лица, получившего специальное разрешение.

98. Должностное лицо отдела учета дорог:
при получении необходимых согласований от владельцев автомобильных дорог доводит до заявителя по адресу (в том числе электронному), указанному им

в заявлении, размер платы в счет возмещения вреда, причиняемого автомобильным дорогам тяжеловесным транспортным средством;

в течение одного рабочего дня с даты оформления специального разрешения регистрирует его в Журнале выданных специальных разрешений, а также делает запись о выданном специальном разрешении в Журнале регистрации заявлений;

в день регистрации специального разрешения уведомляет заявителя о необходимости прибыть в министерство для получения специального разрешения.

99. Обязательными условиями выдачи специального разрешения являются: уплата заявителем государственной пошлины за выдачу специального разрешения;

осуществление заявителем платы в счет возмещения вреда, причиняемого автомобильным дорогам тяжеловесным транспортным средством;

возмещение заявителем расходов на укрепление автомобильных дорог или принятия специальных мер по обустройству автомобильных дорог или их участков в случаях, предусмотренных настоящим Административным регламентом.

100. Выдача специального разрешения производится в министерстве после подтверждения факта уплаты заявителем государственной пошлины за выдачу специального разрешения, платежей за возмещение вреда, причиняемого автомобильным дорогам тяжеловесным транспортным средством, а также расходов на укрепление автомобильных дорог или принятия специальных мер по обустройству автомобильных дорог или их участков, при наличии оригинала заявления и схемы транспортного средства, а также заверенных копий документов, указанных в абзаце 3 пункта 23 настоящего Административного регламента, после предъявления документа, удостоверяющего личность или документов, подтверждающих полномочия заявителя, и росписи заявителя в Журнале выданных специальных разрешений.

101. По письменному обращению заявителя в течение одного рабочего дня до выдачи специального разрешения в случае, если не требуется согласование маршрута транспортного средства с Госавтоинспекцией, допускается замена указанного в заявлении о получении специального разрешения транспортного средства на аналогичное по своим техническим характеристикам, весовым и габаритным параметрам при условии предоставления подтверждающих однотипность весовых и габаритных параметров документов (копия паспорта транспортного средства или свидетельства о регистрации).

102. Передача специального разрешения третьим лицам запрещается.

103. Результатом выполнения административной процедуры является выдача заявителю специального разрешения под роспись в Журнале выданных специальных разрешений.

104. Способом фиксации результата административной процедуры является внесение записи о выдаче специального разрешения в Журнал выданных специальных разрешений и Журнал регистрации заявлений.

105. Оформленное специальное разрешение хранится у должностного лица отдела учета дорог до его выдачи заявителю, либо до истечения срока действия специального разрешения.

В случае, если заявитель не явился в министерство для получения оформленного специального разрешения в течение срока его действия, должностное лицо отдела учета дорог делает соответствующую запись в Журнале выданных специальных разрешений и оформляет служебную записку на имя руководителя министерства о направлении специального разрешения с истекшим сроком действия должностному лицу министерства, ответственному за хранение и уничтожение бланков строгой отчетности. Служебная записка с прилагаемым специальным разрешением направляются руководителю министерства в течение трех рабочих дней с даты истечения срока действия специального разрешения.

Хранение и уничтожение специального разрешения с истекшим сроком действия, оформленного на бланке строгой отчетности, осуществляется с учетом требований, определенных постановлением Правительства РФ от 06.05.2008 г. № 359 «О порядке осуществления наличных денежных расчетов и (или) расчетов с использованием платежных карт без применения контрольно-кассовой техники».

Особенности выполнения административных процедур (действий) в электронной форме

106. Основанием для начала предоставления государственной услуги является поступление документов, необходимых для предоставления государственной услуги, в форме электронного документа с электронной подписью с использованием информационно-телекоммуникационной сети Интернет в федеральную государственную информационную систему «Единый портал государственных и муниципальных услуг (функций)» <https://www.gosuslugi.ru> и государственную информационную систему Ставропольского края «Портал государственных и муниципальных услуг (функций), предоставляемых (исполняемых) органами исполнительной власти Ставропольского края и органами местного самоуправления муниципальных образований Ставропольского края» <https://26gosuslugi.ru> в порядке, установленном постановлением Правительства Российской Федерации от 7 июля 2011 г. № 553 «О порядке оформления и представления заявлений и иных документов, необходимых для предоставления государственных и (или) муниципальных услуг, в форме электронных документов».

107. Документы, необходимые для предоставления государственной услуги, в форме электронного документа принимаются должностным лицом отдела учета дорог. Должностное лицо отдела учета дорог распечатывает документы, необходимые для предоставления государственной услуги, на бумажный носитель.

Далее документы, необходимые для предоставления государственной услуги и поступившие в форме электронного документа, подлежат регистрации и рассмотрению должностным лицом отдела учета дорог в порядке и сроки, установленные настоящим разделом Административного регламента.

108. В случае если в обращении заявитель указал на предоставление ему информации о ходе предоставления государственной услуги и результатах пре-

доставления государственной услуги в электронной форме, должностное лицо отдела учета дорог обеспечивает направление такой информации в электронном виде по адресу электронной почты, указанному заявителем в обращении.

109. В соответствии с Соглашением о взаимодействии специалисты многофункциональных центров выполняют следующие административные процедуры:

предоставление в установленном порядке информации заявителю и обеспечение доступа заявителя к сведениям о государственной услуге – проводится на постоянной основе посредством размещения необходимой информации на информационных стендах в помещениях МФЦ;

прием и регистрация документов – заявление на предоставление государственной услуги и необходимые документы, предусмотренные административным регламентом её предоставления, представленные заявителем, МФЦ передает посредством электронного взаимодействия в министерство в срок не позднее трех рабочих дней с момента получения заявления на предоставление государственной услуги.

IV. Формы контроля за исполнением административного регламента

110. Текущий контроль за:

полнотой, доступностью и качеством предоставления государственной услуги осуществляется заместителем министра дорожного хозяйства и транспорта Ставропольского края, курирующим отдел учета дорог, путем проведения выборочных проверок соблюдения и исполнения должностными лицами отдела учета дорог положений настоящего Административного регламента и опроса мнения заявителей;

соблюдением последовательности административных действий, определенных административными процедурами по предоставлению государственной услуги, сроками рассмотрения документов, осуществляется начальником отдела учета дорог постоянно путем проведения проверок соблюдения и исполнения должностными лицами отдела учета дорог, предоставляющими государственную услугу, положений настоящего Административного регламента, иных нормативных правовых актов Российской Федерации и Ставропольского края.

111. Последующий контроль за исполнением положений настоящего Административного регламента осуществляется посредством:

проведения проверок соблюдения последовательности административных действий, определенных административными процедурами, сроков их исполнения;

проверки полноты, доступности и качества предоставления государственной услуги;

выявления и устранения нарушений прав заявителей;

рассмотрения принятых решений и подготовленных ответов на обращения, содержащие жалобы на решения, действия (бездействие) должностных лиц министерства.

Периодичность осуществления последующего контроля составляет один раз в три года.

112. Для проведения проверки полноты и качества предоставления государственной услуги в министерстве формируется комиссия. Результаты деятельности комиссии оформляются в виде справки, в которой отмечаются выявленные недостатки и предложения по их устранению. Справка подписывается председателем комиссии, секретарем комиссии и всеми членами комиссии, участвующими в проверке.

113. Проверки могут быть плановыми (осуществляться на основании ежеквартальных или годовых планов работы министерства) и внеплановыми (осуществляться на основании приказов министерства). При проверке могут рассматриваться все вопросы, связанные с предоставлением государственной услуги (комплексные проверки) или отдельные вопросы (тематические проверки). По конкретному обращению заявителя проводится внеплановая проверка.

По результатам проведения проверок в случае выявления нарушений виновные лица привлекаются к ответственности в соответствии с законодательством Российской Федерации и законодательством Ставропольского края.

114. В любое время с момента регистрации документов заявитель имеет право знакомиться с документами и материалами, касающимися его рассмотрения, если это не затрагивает права, свободы и законные интересы других лиц, и если в указанных документах и материалах не содержатся сведения, составляющие государственную или иную охраняемую федеральным законом тайну.

115. Должностные лица отдела учета дорог, участвующие в предоставлении государственной услуги, несут персональную ответственность за полноту и качество предоставления государственной услуги, за соблюдение и исполнение положений настоящего Административного регламента и правовых актов Российской Федерации и Ставропольского края, устанавливающих требования к предоставлению государственной услуги.

Персональная ответственность должностных лиц отдела учета дорог, ответственных за исполнение административных процедур, закрепляется в их должностных регламентах в соответствии с требованиями законодательства Российской Федерации и законодательства Ставропольского края.

В случае выявления нарушения прав обратившихся заявителей, порядка и сроков рассмотрения запросов заявителей, утрату документов заявителей, виновные лица несут ответственность в соответствии с законодательством Российской Федерации, в том числе дисциплинарную ответственность в соответствии с законодательством о государственной гражданской службе.

116. Контроль за предоставлением государственной услуги со стороны граждан, их объединений и организаций не предусмотрен.

V. Досудебный (внесудебный) порядок обжалования решений и действий (бездействия) министерства, а также должностных лиц, государственных гражданских служащих

117. Заявитель может обратиться с жалобой на решения и действия (бездействие) министерства, должностных лиц, государственных гражданских служащих

министерства, участвующих в предоставлении государственной услуги (далее соответственно – должностные лица, жалоба), в досудебном (внесудебном) и судебном порядке.

118. Жалоба может быть подана заявителем или его уполномоченным представителем:

на имя Губернатора Ставропольского края, в случае если обжалуются решения руководителя министерства, в письменной форме на русском языке на бумажном носителе почтовым отправлением либо в электронном виде, а также при личном приеме заявителя или его уполномоченного представителя;

в министерство, в случае если обжалуются решения и действия (бездействие) министерства и его должностного лица, гражданского служащего в письменной форме на русском языке на бумажном носителе почтовым отправлением либо в электронном виде, а также при личном приеме заявителя или его уполномоченного представителя.

119. В случае подачи жалобы уполномоченным представителем заявителя представляются: документ, удостоверяющий его личность, и документ, подтверждающий его полномочия на осуществление действий от имени заявителя, оформленный в соответствии с законодательством Российской Федерации.

120. Жалоба на бумажном носителе может быть подана заявителем в министерство:

лично или через уполномоченного представителя по адресу: г. Ставрополь, ул. Доваторцев, 26, приемная министерства;

путем направления почтового отправления по адресу: 355029, г. Ставрополь, ул. Доваторцев, 26.

Время приема жалоб в министерстве – согласно графику работы министерства, указанному в пункте 4 настоящего Административного регламента.

121. Жалоба в электронном виде подается заявителем на имя Губернатора Ставропольского края посредством использования официального сайта Губернатора Ставропольского края в информационно-телекоммуникационной сети «Интернет».

122. Жалоба в электронном виде может быть подана заявителем в министерство посредством использования:

официального информационного Интернет-портала органов государственной власти Ставропольского края (<http://www.stavregion.ru>);

официального сайта министерства (<http://dorogisk.ru>) в информационно-телекоммуникационной сети «Интернет»;

федеральной государственной информационной системы «Единый портал государственных и муниципальных услуг (функций)» (<https://www.gosuslugi.ru>);

государственной информационной системы Ставропольского края «Портал государственных и муниципальных услуг (функций), предоставляемых (исполняемых) органами исполнительной власти Ставропольского края и органами местного самоуправления муниципальных образований Ставропольского края» (<https://26gosuslugi.ru>);

электронной почты министерства (udhsk@mail.ru).

123. Жалоба в электронном виде также может быть подана заявителем посредством использования портала федеральной государственной информационной системы, обеспечивающей процесс досудебного (внесудебного) обжалования решений и действий (бездействия), совершенных при предоставлении государственных и муниципальных услуг органами, предоставляющими государственные и муниципальные услуги, их должностными лицами, государственными и муниципальными служащими (далее – система досудебного обжалования).

124. В случае если жалоба подана заявителем или его уполномоченным представителем в министерство, должностному лицу, в компетенцию которых не входит ее рассмотрение, министерство, должностное лицо в течение 3 (трех) рабочих дней со дня ее регистрации направляют жалобу в орган исполнительной власти Ставропольского края, должностному лицу, уполномоченным на ее рассмотрение, и одновременно в письменной форме информируют заявителя или его уполномоченного представителя о перенаправлении его жалобы.

При этом срок рассмотрения жалобы исчисляется со дня регистрации жалобы в органе исполнительной власти Ставропольского края, уполномоченном на ее рассмотрение, в аппарате Правительства Ставропольского края, в случае обжалования решения руководителя органа, предоставляющего государственную услугу.

125. Жалоба должна содержать:

наименование министерства, фамилию, имя, отчество (при наличии) и должность должностного лица, фамилию, имя, отчество (при наличии) и должность гражданского служащего, замещающих должность в министерстве, решения и действия (бездействие) которых обжалуются;

фамилию, имя, отчество (при наличии), сведения о месте жительства заявителя - физического лица либо наименование, сведения о месте нахождения заявителя - юридического лица, а также номер (номера) контактного телефона, адрес (адреса) электронной почты (при наличии) и почтовый адрес, по которым должен быть направлен ответ заявителю (за исключением случая, когда жалоба подается способом, предусмотренным пунктом 123 настоящего Административного регламента);

сведения об обжалуемых решениях и действиях (бездействии) министерства и его должностного лица, гражданского служащего;

доводы, на основании которых заявитель не согласен с решением и действием (бездействием) министерства и его должностного лица, гражданского служащего.

Заявителем могут быть представлены документы (при наличии), подтверждающие доводы заявителя, либо их копии.

126. В соответствии с постановлением Правительства Ставропольского края от 22 ноября 2013 г. № 428-п «О правилах подачи и рассмотрения жалоб на решения и действия (бездействие) органов исполнительной власти Ставропольского края, предоставляющих государственные услуги, и их должностных лиц, государственных гражданских служащих Ставропольского края» жалоба, поступившая на имя Губернатора Ставропольского края, в письменной форме на бумажном носи-

теле подлежит регистрации в аппарате Правительства Ставропольского края в течение одного рабочего дня со дня ее поступления.

127. Жалоба, поступившая в министерство в письменной форме на бумажном носителе, подлежит регистрации в течение одного рабочего дня со дня ее поступления. Жалобе присваивается регистрационный номер в журнале учета жалоб на решения и действия (бездействие) министерства и его должностного лица, гражданского служащего (далее – Журнал учета жалоб).

Форма и порядок ведения Журнала учета жалоб определяются министерством.

128. При подаче жалобы в электронном виде документы, указанные в пункте 119 настоящего Административного регламента, могут быть представлены в форме электронных документов в соответствии с постановлением Правительства Российской Федерации от 7 июля 2011 г. № 553 «О порядке оформления и представления заявлений и иных документов, необходимых для предоставления государственных и (или) муниципальных услуг, в форме электронных документов».

129. Порядок регистрации жалоб, направленных в электронном виде на официальный сайт Губернатора Ставропольского края в информационно-телекоммуникационной сети «Интернет», определяется аппаратом Правительства Ставропольского края.

130. Порядок регистрации жалоб, направленных в электронном виде на адрес электронной почты министерства и на официальный сайт министерства в информационно-телекоммуникационной сети «Интернет», определяется министерством.

131. Регистрация жалоб, направленных в электронном виде с использованием федеральной государственной информационной системы «Единый портал государственных и муниципальных услуг (функций)», осуществляется в порядке, определенном Правительством Российской Федерации.

Регистрация жалоб, направленных в электронном виде с использованием государственной информационной системы Ставропольского края «Портал государственных и муниципальных услуг (функций), предоставляемых (исполняемых) органами исполнительной власти Ставропольского края и органами местного самоуправления муниципальных образований Ставропольского края», осуществляется оператором регионального портала в порядке, установленном Правительством Ставропольского края.

132. Жалоба может быть подана заявителем через многофункциональный центр предоставления государственных и муниципальных услуг в Ставропольском крае (далее – многофункциональный центр), который обеспечивает ее передачу в министерство, или в случае подачи жалобы на имя Губернатора Ставропольского края в аппарат Правительства Ставропольского края.

Жалоба передается в министерство в порядке и сроки, установленные соглашением о взаимодействии между многофункциональным центром и министерством (далее – соглашение о взаимодействии), но не позднее рабочего дня, сле-

дующего за рабочим днем, в который поступила жалоба.

В аппарат Правительства Ставропольского края жалоба передается многофункциональным центром не позднее рабочего дня, следующего за рабочим днем, в который поступила жалоба в многофункциональный центр.

Жалоба на нарушение порядка предоставления государственной услуги многофункциональным центром рассматривается министерством в соответствии с настоящим Административным регламентом и соглашением о взаимодействии.

При этом срок рассмотрения жалобы на нарушение порядка предоставления государственной услуги многофункциональным центром исчисляется со дня регистрации жалобы в министерстве.

133. Заявитель может обратиться с жалобой в том числе в следующих случаях:

нарушение срока регистрации запроса заявителя о предоставлении государственной услуги;

нарушение срока предоставления государственной услуги;

требование представления заявителем документов, не предусмотренных нормативными правовыми актами Российской Федерации и нормативными правовыми актами Ставропольского края для предоставления государственной услуги;

отказ в приеме документов, представление которых предусмотрено нормативными правовыми актами Российской Федерации и нормативными правовыми актами Ставропольского края для предоставления государственной услуги;

отказ в предоставлении государственной услуги, если основания отказа не предусмотрены федеральными законами и принятыми в соответствии с ними иными нормативными правовыми актами Российской Федерации и нормативными правовыми актами Ставропольского края;

требование внесения заявителем при предоставлении государственной услуги платы, не предусмотренной нормативными правовыми актами Российской Федерации и нормативными правовыми актами Ставропольского края;

отказ министерства и его должностного лица, гражданского служащего в исправлении допущенных опечаток и ошибок в выданных в результате предоставления государственной услуги документах либо нарушение установленного срока таких исправлений.

134. Заявитель имеет право на получение информации и документов, необходимых для обоснования и рассмотрения жалобы.

135. Основанием для начала досудебного (внесудебного) обжалования является поступление жалобы в министерство.

136. Основания для приостановления рассмотрения жалобы отсутствуют.

137. Жалоба рассматривается:

Губернатором Ставропольского края или по его поручению иным уполномоченным им должностным лицом в случае, предусмотренном абзацем вторым пункта 118 настоящего Административного регламента;

министерством в случае, предусмотренном абзацем третьим пункта 118 на-

стоящего Административного регламента.

138. В случае установления в ходе или по результатам рассмотрения жалобы признаков состава административного правонарушения или преступления должностное лицо, уполномоченное на рассмотрение жалоб, незамедлительно направляет соответствующие материалы в органы прокуратуры.

139. Министерство обеспечивает:

оснащение мест приема жалоб стульями, кресельными секциями и столами (стойками);

информирование заявителей о порядке обжалования решений и действий (бездействия) министерства и его должностных лиц, гражданских служащих посредством размещения такой информации на стендах в местах предоставления государственных услуг, на официальном сайте министерства в информационно-телекоммуникационной сети «Интернет», в федеральной государственной информационной системе «Единый портал государственных и муниципальных услуг (функций)» и в государственной информационной системе Ставропольского края «Портал государственных и муниципальных услуг (функций), предоставляемых (исполняемых) органами исполнительной власти Ставропольского края и органами местного самоуправления муниципальных образований Ставропольского края»;

консультирование заявителей о порядке обжалования решений и действий (бездействия) министерства и его должностных лиц, гражданских служащих, в том числе по телефону, электронной почте, при личном приеме;

заключение соглашений о взаимодействии в части осуществления многофункциональными центрами приема жалоб и выдачи заявителям результатов рассмотрения жалоб.

140. Жалоба, поступившая в министерство, подлежит рассмотрению должностным лицом, наделенным полномочиями по рассмотрению жалоб, в течение 15 (пятнадцати) рабочих дней со дня ее регистрации, а в случае обжалования отказа министерства, должностного лица министерства в приеме документов у заявителя либо в исправлении допущенных опечаток и ошибок или в случае обжалования нарушения установленного срока таких исправлений – в течение 5 (пяти) рабочих дней со дня ее регистрации. Правительство Российской Федерации вправе установить случаи, при которых срок рассмотрения жалобы может быть сокращен.

141. По результатам рассмотрения жалобы министерство принимает одно из следующих решений:

1) удовлетворяет жалобу, в том числе в форме отмены принятого решения, исправления допущенных министерством опечаток и ошибок в выданных в результате предоставления государственной услуги документах, возврата заявителю денежных средств, взимание которых не предусмотрено нормативными правовыми актами Российской Федерации, нормативными правовыми актами Ставропольского края, а также в иных формах;

2) отказывает в удовлетворении жалобы с направлением уведомления с указанием причин(ы) отказа.

Указанное решение принимается в форме акта министерства.

142. По результатам рассмотрения жалобы заявителю направляется письменный мотивированный ответ.

При удовлетворении жалобы министерство принимает исчерпывающие меры по устранению выявленных нарушений, в том числе по выдаче заявителю результата государственной услуги, в течение 5 (пяти) рабочих дней со дня принятия такого решения, если иное не установлено законодательством Российской Федерации и законодательством Ставропольского края.

143. Письменный мотивированный ответ о результатах рассмотрения жалобы направляется по адресу (адресам) электронной почты (при наличии) и почтовому адресу, указанным в жалобе, не позднее рабочего дня, следующего за днем окончания рассмотрения жалобы.

В случае если жалоба была подана способом, предусмотренным пунктом 123 настоящего Административного регламента, ответ о результатах рассмотрения жалобы направляется посредством использования системы досудебного обжалования.

144. В ответе о результатах рассмотрения жалобы указываются:
должность, фамилия, имя, отчество (при наличии) должностного лица, принявшего решение по жалобе;
сведения о министерстве и его должностном лице, гражданском служащем, решения или действия (бездействие) которых обжалуются;
фамилия, имя, отчество (при наличии) или наименование заявителя;
основания для принятия решения по жалобе;
принятое решение по жалобе;
сроки устранения выявленных нарушений, в том числе срок предоставления результата государственной услуги, в случае признания жалобы обоснованной;
сведения о сроке и порядке обжалования принятого решения по жалобе.

145. Ответ по результатам рассмотрения жалобы подписывается:
Губернатором Ставропольского края или по его поручению иным уполномоченным им должностным лицом в случае, предусмотренном абзацем вторым пункта 137 настоящего Административного регламента;
должностным лицом министерства, наделенным полномочиями по рассмотрению жалоб.

Ответ о результатах рассмотрения жалобы в форме электронного документа подписывается электронной подписью должностного лица министерства, наделенного полномочиями по рассмотрению жалоб, вид которой установлен законодательством Российской Федерации.

146. В удовлетворении жалобы отказывается в случае, если жалоба признана необоснованной.

147. В случае если в жалобе не указаны фамилия заявителя или почтовый адрес, по которому должен быть направлен ответ, ответ на жалобу не дается.
При получении жалобы, в которой содержатся нецензурные либо оскорби-

тельные выражения, угрозы жизни, здоровью и имуществу должностного лица, гражданского служащего, а также членов его семьи, на жалобу не дается ответ по существу поставленных в ней вопросов и в течение трех рабочих дней со дня регистрации жалобы сообщается заявителю по адресу электронной почты (при наличии) и почтовому адресу, указанным в жалобе, о недопустимости злоупотребления правом на обращение.

В случае если текст жалобы не поддается прочтению, ответ на жалобу не дается и она не подлежит направлению на рассмотрение в орган, предоставляющий государственную услугу, и его должностному лицу, гражданскому служащему, о чем в течение семи дней со дня регистрации жалобы сообщается заявителю, если его фамилия и почтовый адрес поддаются прочтению.

148. В случае если ответ по существу поставленного в жалобе вопроса не может быть дан без разглашения сведений, составляющих государственную или иную охраняемую федеральным законом тайну, заявитель, направивший жалобу, уведомляется в письменной форме о невозможности дать ответ по существу поставленного в жалобе вопроса в связи с недопустимостью разглашения указанных сведений, в течение 3 (трех) рабочих дней со дня ее регистрации.

149. В случае если причины, по которым ответ по существу поставленных в жалобе вопросов не мог быть дан, в последующем были устранены, заявитель вправе вновь направить жалобу в министерство.

150. В случае удовлетворения жалобы к должностным лицам, ответственным за решения и действия (бездействие), осуществляемые (принятые) в ходе предоставления государственной услуги, применяются установленные законодательством Российской Федерации и законодательством Ставропольского края меры ответственности.

151. Споры, связанные с решениями и действиями (бездействием) должностных лиц, осуществляемыми (принимаемыми) в ходе предоставления государственной услуги, разрешаются в судебном порядке в соответствии с законодательством Российской Федерации.

Обжалование производится в сроки и по правилам подведомственности и подсудности, установленным процессуальным законодательством Российской Федерации.

БЛОК-СХЕМА

предоставления государственной услуги «Выдача специального разрешения на движение по автомобильным дорогам тяжеловесного и (или) крупногабаритного транспортного средства, если маршрут, часть маршрута тяжеловесного и (или) крупногабаритного транспортного средства проходят по автомобильным дорогам регионального или межмуниципального значения, участкам таких автомобильных дорог, по автомобильным дорогам местного значения, расположенным на территориях двух и более муниципальных образований (муниципальных районов, городских округов) Ставропольского края, при условии, что маршрут такого транспортного средства проходит в границах территории Ставропольского края и указанные маршрут, часть маршрута не проходят по автомобильным дорогам федерального значения, участкам таких автомобильных дорог»



СПЕЦИАЛЬНОЕ РАЗРЕШЕНИЕ Серия 26 Г № 000000

на движение по автомобильным дорогам Ставропольского края
транспортного средства, осуществляющего перевозки тяжеловесных
и (или) крупногабаритных грузов

Вид перевозки (межрегиональная, местная): Год

Разрешено выполнить поездок в период с по
по маршруту:

Транспортное средство (автопоезд) (марка и модель транспортного средства (тягача, прицепа (полуприцепа)), государственный регистрационный знак транспортного средства (тягача, прицепа (полуприцепа)):

Наименование, адрес и телефон владельца транспортного средства:

Характеристика груза (наименование, габариты, масса):

Параметры транспортного средства (автопоезда):

масса транспортного средства (автопоезда) без груза/с грузом (т) масса тягача (т) масса прицепа (полуприцепа) (т)

расстояние между осями

нагрузки на оси (т)

габариты транспортного средства (автопоезда): длина (м) ширина (м) высота (м)

Разрешение выдано (наименование уполномоченного органа):

_____ (должность)

_____ (подпись)

_____ (Ф. И.О.)

« _____ » _____ 20 _____ г.

М.П.

*Оборотная сторона
специального разрешения*

Вид сопровождения:

Особые условия движения <*>:

Владельцы автомобильных дорог, сооружений, инженерных коммуникаций, органы управления Госавтоинспекции и другие организации, согласовавшие перевозку (указывается наименование согласующей организации, исходящий номер и дата согласования):

А. С нормативными требованиями в области перевозки тяжеловесных и (или) крупногабаритных грузов по дорогам Российской Федерации и настоящего специального разрешения ознакомлен:

Водитель (и) транспортного средства _____

(Ф.И.О.)

(подпись)

Б. Транспортное средство с грузом/без груза соответствует нормативным требованиям в области перевозки тяжеловесных и (или) крупногабаритных грузов и параметрам, указанным в настоящем специальном разрешении.

(подпись владельца транспортного средства)

(Ф. И.О.)

М.П. (при наличии)

« ____ » _____ 20 ____ г.

Отметки владельца транспортного средства о поездке (поездках) транспортного средства (указывается дата и время начала каждой поездки, заверяется подписью ответственного лица и печатью организации (при наличии)):

Отметки грузоотправителя об отгрузке груза при межрегиональных и местных перевозках (указывается дата и время отгрузки, реквизиты грузоотправителя, заверяется подписью ответственного лица и печатью организации (при наличии)):

(без отметок недействительно)

Отметки контролирующих органов (указывается дата и время):

<*> Определяются уполномоченным органом, владельцами автомобильных дорог, Госавтоинспекцией

**Приложение 3
к Административному регламенту**

Министру дорожного хозяйства и
транспорта Ставропольского края

_____ (наименование организации)

_____ (почтовый адрес, телефон, факс, E-mail)

« ____ » _____ 20 ____ № _____

Поступило в министерство дорожного хозяйства и транспорта
Ставропольского края

_____ (дата регистрации) _____ (регистрационный номер)

_____ (Фамилия, инициалы)

355029, г. Ставрополь,
ул. Доваторцев, 26

ЗАЯВЛЕНИЕ

о получении специального разрешения на движение
по автомобильным дорогам Ставропольского края транспортного средства,
осуществляющего перевозки тяжеловесных и (или) крупногабаритных грузов

Наименование, адрес и телефон владельца транспортного средства:

--

ИНН, ОГРН/ОГРИП владельца
транспортного средства:

--	--

Маршрут движения:

--

Вид перевозки (межрегиональная, местная):

--	--	--	--	--

На срок:

с

по

На количество поездок:

--	--

Характеристика груза:

делимый

да

нет

Наименование <*>

Габариты

Масса

--	--	--

Транспортное средство (автопоезд) (марка и модель транспортного средства (тягача, прицепа (полуприцепа)), государственный регистрационный знак транспортного средства (тягача, прицепа (полуприцепа)):

--

Параметры транспортного средства (автопоезда):

Масса транспортного средства (автопоезда) без груза/с грузом (т)		Масса тягача (т)	Масса прицепа (полуприцепа) (т)

Расстояние между осями:

--	--

Нагрузки на оси (т):

--	--

Габариты транспортного средства (автопоезда):

Длина (м)	Ширина (м)	Высота (м)	Минимальный радиус поворота с грузом (м)

Необходимость автомобиля сопровождения (прикрытия):

--	--

Предполагаемая максимальная скорость движения транспортного средства (автопоезда) (км/час):

--	--

Банковские реквизиты:

--

Оплату гарантируем.

_____ (должность)

_____ (Ф. И.О.)

_____ (подпись)

« ____ » _____ 20 ____ г.

М.П.

<*> в графе указывается полное наименование груза, основные характеристики, марка, модель, описание индивидуальной и транспортной тары (способ крепления)

СХЕМА
тяжеловесного и (или) крупногабаритного транспортного средства (автопоезда),
с использованием которого планируется осуществлять движение

Вид сбоку:

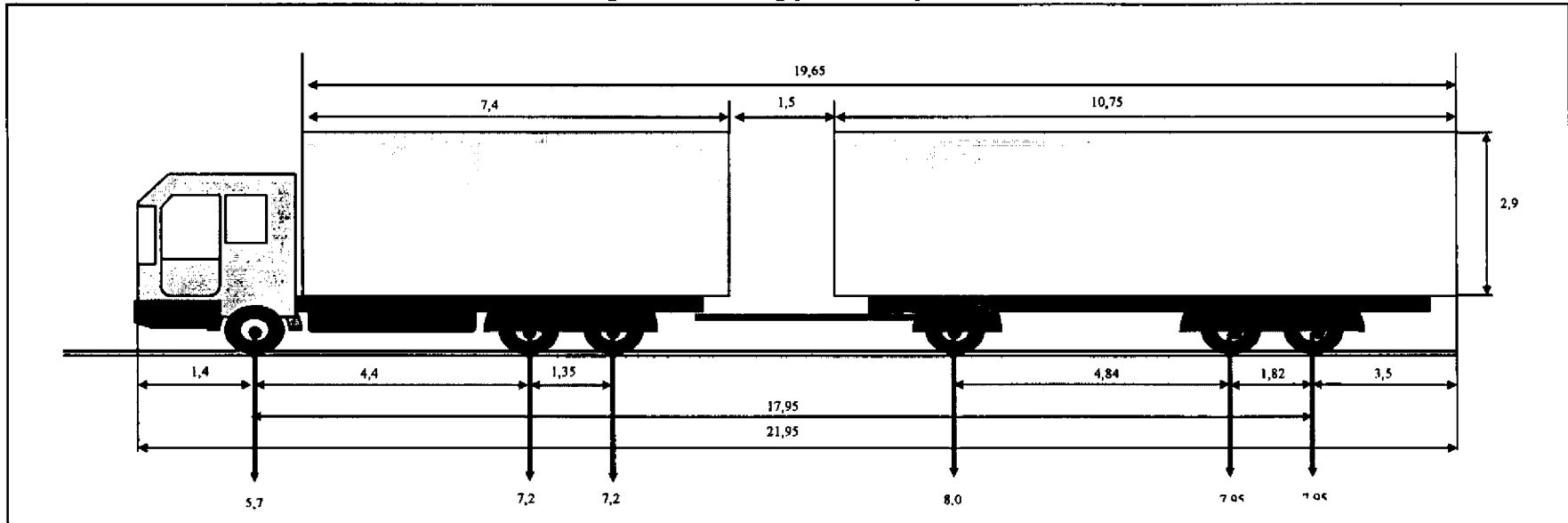

Вид сзади:

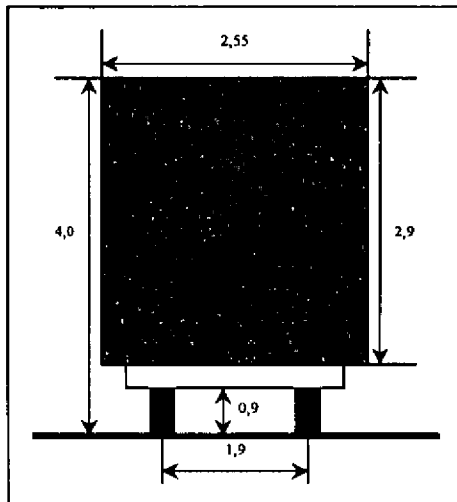

Заявитель:

_____ (должность)

_____ (фамилия)

_____ (подпись)

М.П.



**МИНИСТЕРСТВО
ДОРОЖНОГО ХОЗЯЙСТВА
И ТРАНСПОРТА**

Ставропольского края

Доваторцев ул., 26, г. Ставрополь, 355029

тел. (8652) 94-14-19, факс 94-14-20

E-mail: udhsk@mail.ru

ОКПО 96186268, ОГРН 1082635013450

ИНН 2636055305

« » 20 № _____
На № от _____

(наименование заявителя)

(адрес заявителя)

**УВЕДОМЛЕНИЕ
об отказе в приеме документов**

Документы, предоставленные для получения государственной услуги «Выдача специального разрешения на движение по автомобильным дорогам тяжеловесного и (или) крупногабаритного транспортного средства, если маршрут, часть маршрута тяжеловесного и (или) крупногабаритного транспортного средства проходят по автомобильным дорогам регионального или межмуниципального значения, участкам таких автомобильных дорог, по автомобильным дорогам местного значения, расположенным на территориях двух и более муниципальных образований (муниципальных районов, городских округов) Ставропольского края, при условии, что маршрут такого транспортного средства проходит в границах территории Ставропольского края и указанные маршрут, часть маршрута не проходят по автомобильным дорогам федерального значения, участкам таких автомобильных дорог» возвращаются по следующим основаниям (*нужное отметить знаком – V*):

- представление неполного комплекта документов, предусмотренных пунктом 23 Административного регламента
- представление документов не в соответствии с требованиями, предусмотренными пунктом 27 Административного регламента

Вы вправе обжаловать принятое решение в досудебном (внесудебном) или судебном порядке.

(должность специалиста, осуществляющего прием документов)

(подпись)

(расшифровка подписи)

Приложение 6
к Административному регламенту

ЖУРНАЛ РЕГИСТРАЦИИ
заявлений о получении специального разрешения на движение по автомобильным дорогам Ставропольского края
тяжеловесного и (или) крупногабаритного транспортного средства

№ п/п	Регистрационный номер	Дата получения заявления	Сведения о заявителе	Номер специального разрешения	Дата выдачи специального разрешения	Примечание



**МИНИСТЕРСТВО
ДОРОЖНОГО ХОЗЯЙСТВА
И ТРАНСПОРТА**

Ставропольского края

Доваторцев ул., 26, г. Ставрополь, 355029

тел. (8652) 94-14-19, факс 94-14-20

E-mail: udhsk@mail.ru

ОКПО 96186268, ОГРН 1082635013450

ИНН 2636055305

« » 20 №

На № от

(наименование заявителя)

(адрес заявителя)

**УВЕДОМЛЕНИЕ
о приеме документов**

Заявителем представлены:

№ п/п	Отметка о представленных документах (нужное отметить знаком – V)	Перечень представленных заявителем документов	Количество листов
1.		Заявление о получении специального разрешения на движение по автомобильным дорогам Ставропольского края тяжеловесного и (или) крупногабаритного транспортного средства	
2.		Копия документов тяжеловесного и (или) крупногабаритного транспортного средства (паспорт транспортного средства или свидетельство о регистрации транспортного средства)	
3.		Схема тяжеловесного и (или) крупногабаритного транспортного средства (автопоезда), с использованием которого планируется осуществлять движение	
4.		Сведения о технических требованиях к перевозке заявленного груза в транспортном положении	
5.		Документы, подтверждающие полномочия представителя, в случае подачи заявления в министерство представителем перевозчика	

Порядковый номер записи в журнале регистрации: _____

Дата представления документов: ____ . ____ . 20 ____ г.

Документы принял:

(должность специалиста, осуществляющего прием документов)

(подпись)

(расшифровка подписи)

отсутствие согласия заявителя на:

- проведение оценки технического состояния автомобильной дороги
- принятие специальных мер по обустройству пересекающих автомобильную дорогу сооружений и инженерных коммуникаций, определенных согласно проведенной оценке технического состояния автомобильной дороги и в установленных законодательством случаях
- укрепление автомобильных дорог или принятие специальных мер по обустройству автомобильных дорог или их участков, определенных согласно проведенной оценке технического состояния автомобильной дороги и в установленных законодательством случаях
- не производство заявителем оплаты оценки технического состояния автомобильных дорог, их укрепления в случае, если такие работы были проведены по согласованию с заявителем
- не производство заявителем оплаты принятия специальных мер по обустройству автомобильных дорог, их участков, а также пересекающих автомобильную дорогу сооружений и инженерных коммуникаций, если такие работы были проведены по согласованию с заявителем
- не внесение заявителем платы в счет возмещения вреда, причиняемого автомобильным дорогам тяжеловесным транспортным средством
- не производство заявителем оплаты государственной пошлины за выдачу специального разрешения
- отсутствие оригинала заявления и схемы автопоезда на момент выдачи специального разрешения, заверенных регистрационных документов транспортного средства, если заявление и документы направлялись в уполномоченный орган с использованием факсимильной связи, федеральной государственной информационной системы «Единый портал государственных и муниципальных услуг (функций)» <https://www.gosuslugi.ru> и (или) государственной информационной системы Ставропольского края «Портал государственных и муниципальных услуг (функций), предоставляемых (исполняемых) органами исполнительной власти Ставропольского края и органами местного самоуправления муниципальных образований Ставропольского края» <https://26gosuslugi.ru>

Вы вправе обжаловать принятое решение в досудебном (внесудебном) или судебном порядке.

(должность)

(подпись)

(расшифровка подписи)

Приложение 9
к Административному регламенту



**МИНИСТЕРСТВО
ДОРОЖНОГО ХОЗЯЙСТВА
И ТРАНСПОРТА**

Ставропольского края

Доваторцев ул., 26, г. Ставрополь, 355029

тел. (8652) 94-14-19, факс 94-14-20

E-mail: udhsk@mail.ru

ОКПО 96186268, ОГРН 1082635013450

ИНН 2636055305

« » 20 № _____

На № _____ от _____

_____ (наименование заявителя)

_____ (адрес заявителя)

ЗАЯВКА

на согласование маршрута движения по автомобильным дорогам тяжеловесного и (или) крупногабаритного транспортного средства

В соответствии с п.4 статьи 31 Федерального закона от 08 ноября 2007 года № 257-ФЗ «Об автомобильных дорогах и о дорожной деятельности в Российской Федерации и о внесении изменений в отдельные законодательные акты Российской Федерации» и в соответствии с приказом Министерства транспорта Российской Федерации от 24 июля 2012 г. № 258 «Об утверждении порядка выдачи специального разрешения на движение по автомобильным дорогам транспортного средства, осуществляющего перевозки тяжеловесных и (или) крупногабаритных грузов», прошу согласовать маршрут (часть маршрута), по которому предполагается осуществлять перевозки тяжеловесных и (или) крупногабаритных грузов по дорожной (уличной) сети, находящейся в Вашем ведении.

Вид перевозки: _____
(международная, межрегиональная, местная)

Маршрут движения (участок маршрута): _____

Наименование, адрес и телефон владельца транспортного средства: _____

Государственный регистрационный знак транспортного средства (тягача, прицепа (полуприцепа)): _____

На срок: с _____ по _____

На количество поездок: _____

Характеристика груза:

Наименование	Габариты	Масса

Параметры транспортного средства (автопоезда):

Масса транспортного средства (автопоезда) без груза/с грузом (т)	Масса тягача (т)	Масса прицепа (полуприцепа) (т)
Расстояние между осями:		
Нагрузки на оси (т):		

Габариты транспортного средства (автопоезда):

Длина (м)	Ширина (м)	Высота (м)	Минимальный радиус поворота с грузом (м)

Необходимость автомобиля сопровождения (прикрытия): _____

Предполагаемая максимальная скорость движения транспортного средства (автопоезда) (км/час): _____.

Решение о согласовании маршрута движения по автомобильным дорогам тяжеловесного и (или) крупногабаритного транспортного средства, или мотивированный отказ в его согласовании, прошу направить в срок, не превышающий пяти рабочих дней с даты поступления запроса (согласно ч.3 статьи 7.2 Федерального закона от 27 июля 2010 года № 210-ФЗ «Об организации предоставления государственных и муниципальных услуг»), по факсу: 8(88652) 94-14-33 или на электронный адрес udhsk@mail.ru с последующим направлением оригинала документа о согласовании в адрес министерства дорожного хозяйства и транспорта Ставропольского края: 355029 г. Ставрополь, ул. Доваторцев, 26.

Примечание: нарушение установленных законом сроков предоставления решения о согласовании маршрута движения по автомобильным дорогам тяжеловесного и (или) крупногабаритного транспортного средства, или мотивированного отказа в его согласовании, является административным правонарушением, ответственность за которое предусмотрена статьей 19.7 КоАП РФ.

(должность)

(подпись)

(расшифровка подписи)

Приложение 10
к Административному регламенту

ЖУРНАЛ
выданных специальных разрешений на движение по автомобильным дорогам Ставропольского края
тяжеловесного и (или) крупногабаритного транспортного средства

№ п/п	Номер специального разрешения	Дата выдачи специального разрешения	Срок действия специального разрешения	Маршрут движения транспортного средства	Сведения о владельце транспортного средства*	Марка и регистрационный номер транспортного средства	Сведения о платежах, осуществленных заявителем	Подпись лица, выдавшего специальное разрешение	Подпись лица, получившего специальное разрешение

*Указывается:

наименование, организационно-правовая форма, адрес (местонахождение) юридического лица – для юридического лица

фамилия, имя, отчество, данные документа, удостоверяющего личность, адрес места жительства – для индивидуального предпринимателя и физических лиц

Приложение 11
к Административному регламенту

РЕКВИЗИТЫ
для уплаты государственной пошлины за выдачу специального разрешения

Наименование получателя платежа: УФК по Ставропольскому краю (миндор края, л/сч 04212004230)

КПП: 263601001

ИНН: 2636055305

ОКТМО: 07701000001

Расчетный счет: 40101810300000010005

Наименование банка: ОТДЕЛЕНИЕ СТАВРОПОЛЬ Г. СТАВРОПОЛЬ

БИК: 040702001

Кор./сч.: —

Наименование платежа: Государственная пошлина за выдачу специального разрешения на движение по автомобильным дорогам транспортных средств, осуществляющих перевозки грузов (опасных или тяжеловесных)

Код бюджетной классификации: 12010807172011000110
